

# Eurolux

Your Style...Your Life

ДИГИТАЛНА МНОГОФУНКЦИОНАЛНА  
ФУРНА

МУЛТИФУНКЦИОНАЛНА РЕРНА  
"TOUCH"

MULTIFUNKCIONALNE RERNE  
"TOUCH"

## LEKS GROUP

BG

София: 02/963 33 20, 963 33 80, бул. Арсеналски 105, Пловдив: тел.: 032/633 778, ул. Цар Асен 30,  
Варна: тел.: 052/504 634, бул. Вл. Варненчик 277, Бургас: тел.: 056/841 475, ул. Фердинандова 77  
Русе: тел.: 082/872 717, ул. Борисова 84, Плевен: тел.: 064/833 172, ул. Данаил Попов 4,  
Велико Търново: тел.: 062/603 883, бул. България 26, Благоевград: тел.: 073/832 782, к-с Парангалица,  
Видин: тел.: 094/600 209, ул. Цар Александър II, к-с Съединение, бл. 12

## SKOLEKS

MK

Скопије: 02/ 322 75 80, ул. Народен Фронт Б-2, Кавадарци: 043/ 412 551, ул. Шишка Б.Б,  
Битола: 047/ 242 885, ул. Прилепска 56, Тетово: 044/ 337 919, ул. Илинденска Б.Б  
Струмица : 034 / 320 551, ул. Гоце Делчев бр.65

## BEOLEKS

SRB

Novi Beograd: 011/ 31 33 598; 011/ 31 33 597; 011/ 31 33 264; 011/ 31 33 826  
Bul. Arsenija Čarnojevića 66



**FVN 47 TC11 W / N**

**BG** ИНСТРУКЦИИ ЗА ЕКСПЛОАТАЦИЈА

**MK** УПАТСТВО ЗА УПОТРЕБА

**SRB** UPUTSTVO ZA UPOTREBU

Уважаеми Клиенти,

Благодарим Ви, че избрахте нашия продукт. Надяваме се, че той ще отговори на Вашите изисквания. Внимателно следвайте препоръките, изложени в тази книжка и така Вашият уред ще работи ефикасно. Не се колебайте да ни търсите при необходимост. Ние винаги ще бъдем до Вас, за да Ви сътрудним при нужда и за да Ви даваме полезна информация за всички продукти с марката "Eurolux".

## TEHNIČKI PODACI

ξ



(Gornji) 800 + 1800 W



(Zadnji) 2100W

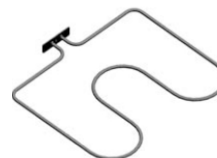

(Donji) 1000W

Sijalica:

25W (max)





Radni kapacitet rerne:

58 l

56 l

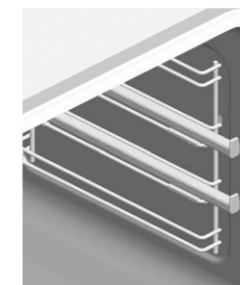
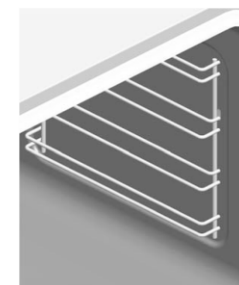
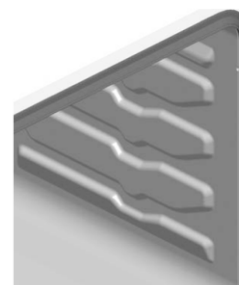
53 l



Simbol  na proizvodu, ili na dokumentima koja prate proizvod, označava da ovaj proizvod ne sme biti tretiran kao kućni otpad već se mora odneti na odgovarajuće mesto na kome se vrši reciklaža električne i elektronske opreme. Odlaganje se mora vršiti u skladu sa lokalnim propisima o zaštiti životne sredine koji se tiču odlaganja otpada.

## Postavljanje i montiranje na kuhinjsku jedinicu

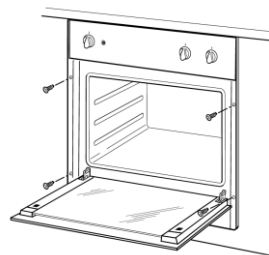
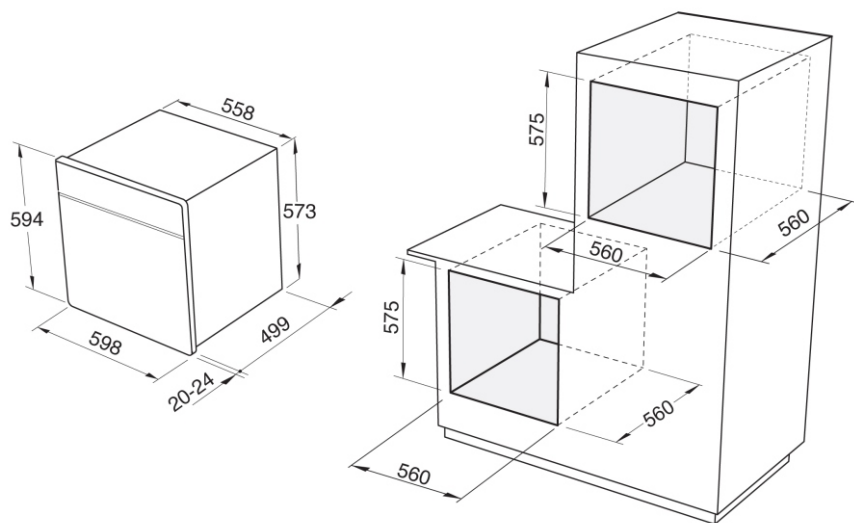

Stavite rernu u udubljenje polažući je na osnovu i gurajte sve dok bočni dovraci ne dodirnu stranice jedinice.

Otvorite vrata i pričvrstite rernu sa četiri drvena šrafa koji moraju biti učvršćeni kroz rupe na bočnim dovcima rerne.

Proverite da li je rerna montirana na potpuno stabilan način, kao što je pokazano, kao i da li su električni delovi izolovani kako ne bi dolazili u kontakt sa metalnim delovima. Pored toga, lepak koji vezuje laminat kuhinjskog elementa mora biti otporan na temperaturu ne manju od 90°C kako bi se izbegle deformacije i odvajanje od površine.

Преди да напусне завода, уредът е тестван и подготвен от експерти и специализиран персонал, за да предостави най-добри експлоатационни резултати. Всички ремонти или настройки, които могат да се наложат, трябва да се извършат с най-голяма грижа и внимание. Поради тази причина, ние Ви препоръчаме винаги да се обръщате към търговеца, от когото сте закупили уреда или към най-близкия сервизен център, описвайки проблема и модела на Вашия уред. Моля, не забравяйте също така, че оригиналните резервни части са налични само в нашия сервизен център. Не оставяйте опаковката на уреда без надзор, както с оглед безопасност на децата, така и с оглед защита на околната среда, като я предадете в пунктовете за разделно събиране на отпадъци.

Този уредът е съобразен със следните Директиви:

- 2006/95/ЕС (ниско волтово оборудване)
- 2004/108/ЕС (електромагнитна съвместимост)
- 89/109/ЕС (компоненти предвидени да бъдат в контакт с хранителни продукти)
- 2002/96/ЕС (WEEE – обезвреждане на електронно и електрическо оборудване)
- 2005/32/СЕ (EuP – изисквания за екодизайн към електронното и електрическо оборудване)

### СЪДЪРЖАНИЕ

Основни предупреждения  
Инструкции за употреба  
Инструкции за готвене  
Почистване и поддръжка  
Инструкции за монтаж  
Технически характеристики

Тази фурна е предназначена за готвене и загревяване на храна. Не я използвайте за никакви други цели.

⚠ Много е важно да запазите това ръководство с инструкции заедно с уреда, в случай, че го предадете на някой друг.

⚠ Тази фурна е предвидена за непрофесионална домашна употреба. Тя трябва да се използва от компетентни възрастни и затова децата трябва да се държат далече от фурната и да не им се позволява да играят с нея. Достъпните предни части могат да се нагорещат по време на употреба. Надзиравайте децата и хората с увреждания по време на работа на фурната да не докосват горещите части и да не са в близост с нея, когато тя работи.

⚠ Монтажът на фурната трябва да се извърши от компетентни и квалифицирани монтажници, които са запознати с действащите нормативни разпоредения за монтажа.

Потребителят не трябва да сменя хранящия кабел на фурната. За подмяна на кабела се свържете само с квалифициран персонал.

Не покривайте никога фурната с алуминиеви листа, тъй като отворите предвидени да поддържат бързата топлинна обмяна могат да се закрият, повреждайки по този начин емайла.

⚠ **ВАЖНО:** Достъпните части могат да се нагорещат по време на употреба. Децата трябва да се държат далече от уреда. Внимавайте да не докосват нагревателните елементи вътре във фурната.

⚠ **ВАЖНО:** Бъдете внимателни с предната част на фурната: от там може да излиза горещ въздух и пара.

Преди използване на фурната за пръв път, всякакви защитно фолио от вратата на фурната трябва да бъде отстранено, а самата фурна да се загрее празна до максимална температура за около 45 минути (отстраняване на миризма и дим, предизвикани от производствени остатъци). След това почистете муфела грижливо със сапунена вода и изплакнете добре, без да използвате голямо количество вода, която би проникнала и повредила вътрешните компоненти.

⚠ **Решетки**  
Важно: за да работят стоперите добре, вкарайте първо предната част „А“ държейки я да сочи нагоре, както е показано на фигурата

Фиг. А

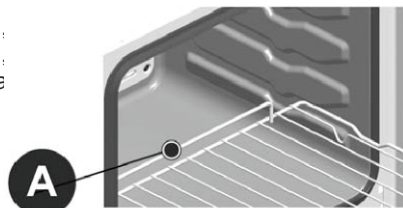

За какъвто и да е ремонт, винаги се свързвайте с оторизиран технически сервизен център и изисквайте оригинални резервни части. Ремонти, извършени от некомпетентни лица, могат да причинят повреда на уреда.

## ELEKTRIČNO PRIKLJUČIVANJE

⚠ Isključite uređaj pre bilo kakve operacije.

Ovaj uređaj ima trolpolni kabal za napajanje el. energijom, i spreman je za rad na naizmeničnu struju, napon je prikazan na pločici sa podacima, koja je na kraju brošure i na proizvodu. Provodnik za uzemljenje je žuto/ zelene boje.

### Priključivanje kabla na izvor napajanja

Povežite utikač odgovarajućeg opterećenja prikazanog na pločici s podacima na proizvodu. U slučaju direktnog priključivanja na izvor napajanja (kabal bez u utikača) omnipolarni prekidač odgovarajućeg opterećenja mora biti ubačen u smeru do aparata, sa minimalnim razmakom između kontakta u otvorenom položaju od 3 mm (provodnik za uzemljenje ne sme biti prekinut ovim prekidačem).

Pre no što nastavite sa priključivanjem na izvor napajanja, proverite da li:

- Električno brojilo, zaštitni ventil, dalekovodi i utičnica su adekvatni da bi podržali maksimalno potrebno opterećenje (pogledati pločicu s podacima).
- Elektroenergetski sistem ima uzemljenje u skladu sa važećim propisima.
- Utičnica ili omnipolarni prekidač su lako dostupni nakon što je rena montirana.
- Nakon električnog priključivanja proverite da li kabal za napajanje ne dolazi u kontakt sa delovima koji se zagrevaju.
- Nemojte koristiti adaptere, šentove, pošto oni mogu da se zapale i zapale.

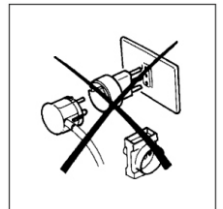

U slučajevima kada je ploča za kuvanje takođe montirana, ploča i rena moraju biti povezane odvojeno i zbog bezbedonosnih razloga i da bi vađenje rerne bilo lakše.

Nakon povezivanja, priključite uređaj na napajanje tek pošto uređaj smestite u kuhinjsku jedinicu.

**Proizvođač ne snosi odgovornost za direktnu ili indirektnu štetu prouzrokovanu nepravilnim montiranjem ili povezivanjem. Svi postupci koji se odnose na instalaciju i električno povezivanje moraju biti sprovedeni od strane obučenog kadra i to u skladu sa lokalnim i opštim propisima koji su na snazi.**

## Zamena sijalice u rerni

Nakon što ste izvadili utikač iz šтекера, odšrafite stakleni zaštitni poklopac sijalice, potom pregorelu sjalicu zamenite novom, sledećih specifikacija: grlo E14, izdržljivost na temperaturi od 300°C. Učvrstite poklopac i priključite rernu na izvor napajanja.

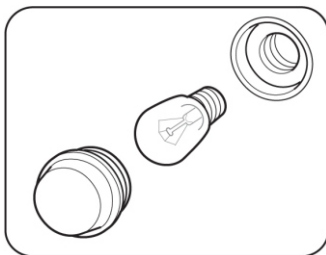

### Samočistive katalitičke ploče (opcione)

Neki modeli rerni mogu imati samočistive katalitičke ploče, koje pokrivaju zidove, montirane su na sredini. Ukoliko ih niste dobili, možete se obratiti Servisnom centru kako biste ih kupili. Ove posebne ploče, koje treba da se montiraju na bočne strane zidova i zadnji zid, su pokrivene posebnim mikro- poroznim katalitičkim emajlom koji postepeno oksidiše i isparava ulja i masti koja prskaju, eliminišući ih tokom pečenja na temperaturi od preko 200 ° C. Ako nakon pečenja vrlo masne hrane i hrane sa salom rerna nije čista, uključite je praznu na maksimalnu temperaturu, na potrebno vreme (max. 1 sat) kako bi ponovo bila čista. Samočisteća ploča se ne sme prati abrazivnim sredstvima ili proizvodima koji sadrže kiseline ili baze, već ih treba redovno brisati krpom natopljenom u vodi.

## ИНСТРУКЦИИ ЗА ЕКСПЛОАТАЦИЯ

**Вратата на фурната трябва винаги да бъде затворена за всички видове готвене.**

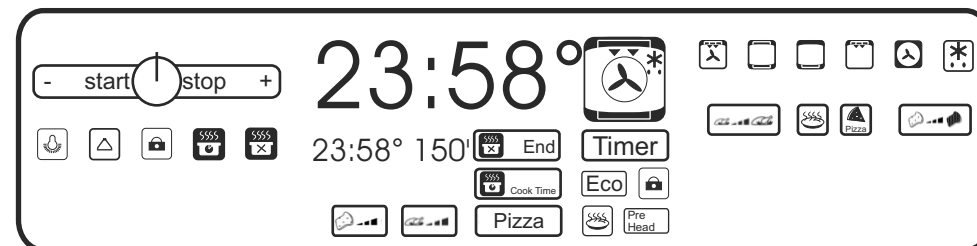

Фурната има два странични панела с дигитални контроли. За активирани на различните функции е достатъчно да докоснете различните символи, без да е необходимо да бъдат натискани.

В централната част е разположен дисплей на различните функции, програми, времена и др.





### Настройка на времето

След като фурната се свърже към главното електрозахранване, дисплеят показва текущото време. За да настроите часовника на текущото време:

- Докоснете символа  за около 2 секунди, докато цифрите за часа започнат да мигат. Настройте часа, използвайки символите “+” и “-”.
- Докоснете отново символа  и цифрите за минутите ще мигат. Настройте минутите, използвайки символите “+” и “-”.
- Докоснете отново символа , за да потвърдите времето.

Ако сензорните бутони не се натиснат в течение на 20 секунди, се излиза от режима за настройка на времето.

### Осветление на фурната

Осветлението на фурната се включва чрез докосване на символа  или чрез докосване на които и да е останалите сензорни бутони. За да изключите осветлението, докоснете отново символа  или ако не го направите, то се изключва автоматично след около 30 секунди.

### Настройка на контраста на дисплея

Според зрителния ъгъл или Вашите лични изисквания, контрастът на дисплея може да се регулира, както следва:

- Докоснете едновременно символите “+” и “-” в продължение на 5 секунди. Дисплеят ще покаже всички символи.
- Докоснете символа “+” или “-”, за увеличаване или намаляване на контраста.
- Когато получите контраста, който желаете, изчакайте текущото време да се появи за автоматично запаметяване.

Тази настройка не е възможна, когато се настройват програми или когато думата “END” се е появила на дисплея.

### Заклучване на управлението

Заклучването на управлението е полезно, както за предотвратяване децата да включват фурната, така и за предпазване от промяна на настройките, докато почиствате дисплея.

Тази функция се активира / деактивира чрез докосване на символа  за няколко секунди, докато същият символ се появи на дисплея.

### Грешки

Ако дисплеят показва съобщението "ERR" и се чува звуков сигнал, това означава, че е нарушена работата на фурната. Моля свържете се с техническия сервиз.

### Спестяване на енергия

Системата за автоматично спестяване на енергия се активира когато програмираното време за готвене е повече от един час ( както за програмиране само времето за края на готвене, така и при програмиране на началото и края на готвенето). Тази система изключва нагревателите няколко минути по-рано, без да се влоши качеството на готвене и спестявайки енергия по този начин. Автоматичното активиране на тази функция е обозначено чрез съобщението "Eco".

### Прекъсване на захранването

Ако електрозахранването се прекъсне за около 10 минути, фурната ще възстанови нормално своите функции. Ако обаче прекъсването е било по-продължително, когато то се възстанови дисплеят ще премине в режим стендбай с нулиран часовник. В този случай, трябва да настроите отново текущото време, готварската функция и програмата за готвене.

### Предпазен термостат

Той прекъсва електрозахранването за предотвратяване на възможно прегряване, когато уредът не се използва правилно. В такъв случай, изчакайте докато фурната се охлади преди да я използвате отново. От друга страна, ако има повреда в някои от компонентите на уреда, ние Ви съветваме да повъните на техническия сервиз.

### Охлаждащ вентилатор

Фурната е съоръжена с охлаждащ вентилатор за вътрешните компоненти и контролния панел. Това устройство се включва автоматично, когато температурата вътре във фурната надхвърли предварително установената стойност и остава включено, след изключване на фурната, докато температурата се понижи.

## ИНСТРУКЦИИ ЗА ГОТВЕНЕ

### Готвене

Тази фурна предлага възможност да избор измежду следните готварски функции:



#### ВЕНТИЛАТОРНО ПЕЧЕНЕ

Грилният нагревател и вентилаторът са включени. Тази програма е подходяща за печене на големи парчета месо и птици, поставени на решетка на едно от по-горните нива. Винаги поставяйте тавичка под нея за събиране на соса.

## Čišćenje i održavanje

Čišćenje vrata rerne  
Demontaža vrata

1. Otvorite vrata rerne u punoj meri
  2. Pomerite šarku dok se ne zaustavi kao na slici A1 ili A2 u zavisnosti od modela.
  3. Okrenite vrata ka zatvorenom položaju dok se ista ne zaustavi na stajalištima. Ovo blokira šarke. Nastavite da zatvarate vrata kako bi izvukli šarke iz njihovih kućišta, onda podignite i izvucite vrata (fig.B).
- Ovaj poslove obavljajte u obrnutom redosledu da bi ste vrata rerne vratili na svoje mesto.

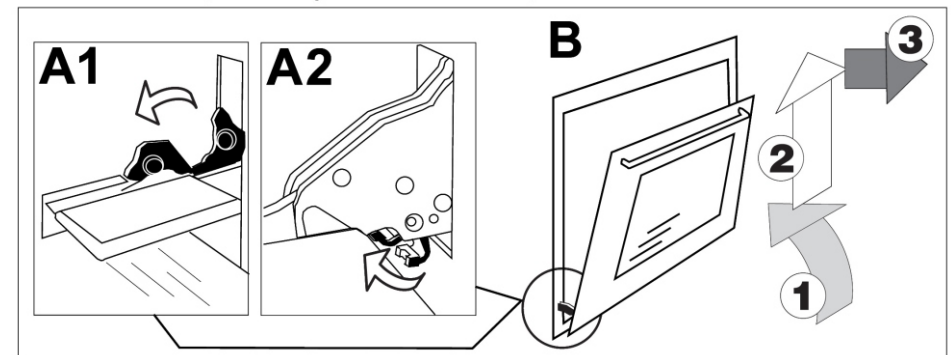

### Skidanje stakla sa okna vrata

**VAŽNO: Ne demontirajte unutrašnje staklo, kada vrata rerne nisu demontirana - skinuta. U protivnom slučaju polomiće se spoljašnje staklo, za šta proizvođač i trgovac ne snose odgovornost.**

Za lakše čišćenje, nakon što su uklonjena vrata sa rerne, staklena okna mogu biti skinuta. Treba samo da pomerite dva gornja blokatora (slika C) kako bi mogla da skliznu sa prozora (slika D). Nakon čišćenja, vratite staklena okna vraćanjem blokatora i proverite da li su svi delovi pravilno fiksirani. Tek tada možete postaviti vrata na reru.

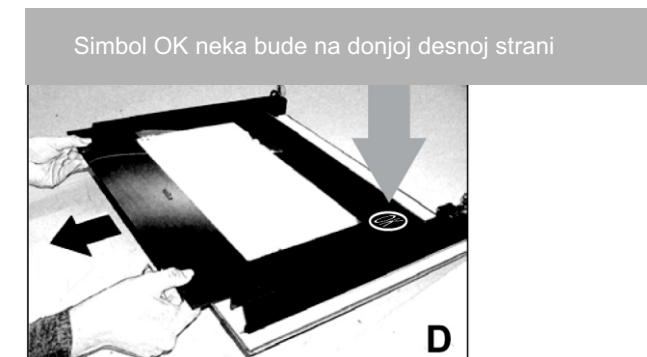
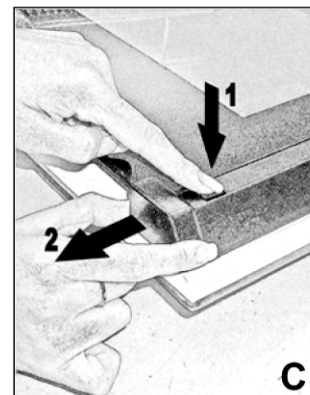

Simbol OK neka bude na donjoj desnoj strani

## ČIŠĆENJE I ODRŽAVANJE

⚠ Važno: Pre bilo kakve operacije čišćenja i održavanja rerne, isključite uređaj i sačekajte da se ohladi.

### Generalno čišćenje

Da bi emajlirana površina što duže bila sjajna, trebalo bi da se rerna očisti nakon svake upotrebe. Kada se rerna ohladi, lako možete ukloniti naslage masti sunđerom ili vlažnom krpom i toplom vodom, i ako je potrebno nekim proizvodom sa tržišta.

Nemojte koristiti abrazivne krpe ili sunđere koji mogu nepovratno oštetiti emajl. Kontrolni panel, regulator, i dugme bele rerne se moraju takođe čistiti kako bi se izbeglo stvaranje masne pare, zbog koje ove površine požute. Nakon upotrebe, dobro isperite delove od nerđajućeg čelika vodom i izbrišite ih mekom krpom ili jelenskom kožom.

Za upornije mrlje koristite obične neabrazivne deterdžente ili posebne proizvode za nerđajući čelik ili malo toplog sirćeta. Očistite prozor vrata rerne samo toplom vodom, izbegavajući upotrebu grube krpe.

Rerne sa bakarnom površinom: bakarne površine imaju posebnu zaštitu. Da bi površine ostale netaknute, preporučujemo Vam da koristite, kada je rerna ohlađena meku čistu krpom i neutralni deterdžent za osetljive površine. Nikada ne koristite abrazivna sredstva.

Nemojte čistiti rernu aparatima na vruću paru.

### Rerne sa pomerajućim držačem gornjeg grejača za čišćenje

1. Važno: proverite da su sve komande isključene (u off položaju) i sačekajte da se držač ohladi.
2. Držite prednji deo držača grila dok odšrafljujete valjkasti navrtanj pričvršćenih šrafova.
3. Lagano spustite prednji deo držača dok se ne zaustavi.
4. Tokom čišćenja izbegavajte prekomerno pritiskanje na rešetke (vodilice).
5. Nakon čišćenja pažljivo uklonite sve ostatke deterdženta i vode sa držača.
6. Podignite prednji deo držača i zategnite valjkasti navrtanj fiksirajućih zavrtnja.

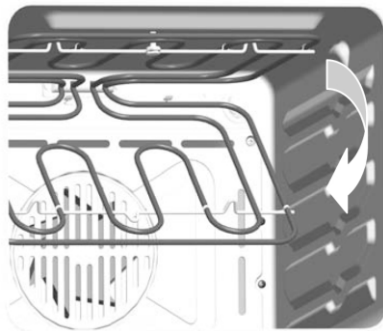

⚠ **Nemojte koristiti rernu sa spuštanim držačem gornjeg grejača.**



### СТАТИЧНО ГОТВЕНЕ

Горният и долният нагревател са включени  
Тази функция е подходяща за печива или месо, които трябва да бъдат хрупкави, лазания или подобни ястия



### ИЗПИЧАНЕ ОТДОЛУ

Долният нагревател е включен  
Подходяща функция за приготвяне на храни, които изискват загряване отдолу



### ГРИЛНО ПЕЧЕНЕ

Включен е грилният нагревател  
Тази функция е подходяща за печене на колбаси, бифтек, риба и др., които се поставят върху телената решетка под повърхността на грила. Телената решетка трябва да бъде поставена на най-горната позиция (в зависимост от дебелината на храната, която ще се приготвя), поставяйки тавичка под нея за събиране на соса.



### ТРАДИЦИОННО ГОТВЕНЕ С ВЕНТИЛАТОР

Задният нагревател и вентилаторът са включени.  
Функцията е подходяща за торти или печива, които изискват равномерна температура. С тази функция е възможно да пригответе едновременно различни ястия, изискващи еднакви температури на готвене.



### РАЗМРАЗЯВАНЕ

Само вентилаторът е включен.  
Храната се размразява бързо с тази програма. Температурата се регулира на около 45°C посредством периодично включване на задния нагревател.

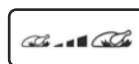

### ПИЛЕТА

Тази функция предлага автоматична програма за печене на пилета.



### ПОДДЪРЖАНЕ ЯСТИЕТО ТОПЛО

Тази функция автоматично поддържа топла храната



### ПИЦА

Тази функция предлага автоматична програма за приготвяне на пица



### ПРЕПЕЧЕН ХЛЯБ

Тази функция предлага автоматична програма за приготвяне на препечени филийки

### Различните режими на готвене са описани по-долу:

- без програмиране, а с прозвъняващ таймер, ако е настроен
- програмиран край на готвене
- програмирана продължителност и край на готвене
- с автоматични програми

### ИЗПОЛЗВАНЕ НА ФУРНАТА БЕЗ ПРОГРАМИРАНЕ

След като сте поставили във фурната ястието, което да се готви, изберете желаната функция чрез докосване на съответния символ:



Дисплеят автоматично ще предложи температура на готвене, но тя може да се промени с 5°C всеки път, когато се докоснат символите „+” и „-”.

Когато постигнете желаната температура, потвърдете чрез докосване на символа „start/stop”; избраната функция и температура ще се покажат на дисплея. Печенето започва незабавно. По време на готвенето е възможно да се промени температурата.

Когато се достигне температурата, която е била зададена, дисплеят показва съобщение „Pre Heat” и символът на функцията мига.

За да приключите готвенето, докоснете символа „start/stop”; ако не направите това, след 199 минути фурната се изключва автоматично.

### ИЗПОЛЗВАНЕ НА ПРОЗВЪНЯВАЩ ТАЙМЕР

Когато готвите без програмиране на фурната, може да се настрои прозвъняващ таймер.

Той не прекратява готвенето.

Звуковият сигнал спира автоматично след 30 секунди или чрез докосване на който и да е символ.

За да настроите таймера:

- докоснете за кратко символа ; минутите върху дисплея започват да мигат
- настройте желаните минути ( максимум 199 минути ), използвайки символите „+” и „-”
- настроената цифра спира да мига и време броенето започва с докосване на символа или автоматично след 20 секунди
- оставащото време се показва на дисплея

За да спрете таймера по-рано, докоснете символа

U tabeli je prikazano trajanje pravljenja tosta u zavisnosti od jacine:

Stepen jacine	Minuti
Nizak	4
Srednji	6
Visok	8

За nuliranje ekrana, pritisnuti “start/stop” znak na 1 sekundu.

Pritiscom na isti znak, mozete zaustaviti program.

### TABELA VREMENA KUVANJA

VRSTA JELA	broj resetke	TEMPERATURA RERNE °C	VREME (MINUTI)
HRANA			
Pecenja za dugo spremanja	2	220 - 230	Zavisi od kvaliteta
Pecenja za kratka spremanja	2	225 - 230	50 - 60
Zivina	1	210 - 230	150 - 180
Zivincad	2	225 - 230	50 - 60
Divljac	1	200 - 225	Zavisi od kvaliteta
Riba	1	180 - 200	20 - 25
KOLAČI			
Božićni kolač	najdonja	160 - 200	60 - 70
Keks sa šljivama	najdonja	170 - 180	90 - 100
Keks sa pomorandama	najdonja	170 - 180	80 - 100
Biskviti	2	200	40 - 45
Brioči	2	215 - 230	35 - 40
Paste od lisnatog testa	2	215	30 - 40
Patišpanj torta(keks)	2	200 - 215	30 - 35
Pušice	1	140	60 - 80
Paste od lisnatog testa sa kremom	2	215 - 230	30
Voćni keks (kolač bez peciva)	2	230	30 - 35
Voćni keks (kolač sa pecivom)	2	230	20 - 30

### TABELA VREMENA ROSTILJA

Vrsta jela	Kolicina (kg)	broj resetke	TEMPERATURA RERNE °C	Pre Heat vreme	Vreme (minuti)
Teletina	1	3	240	5	8-10
Jagnjetina	1	3	240	5	12-15
Dzigerica	1	3	240	5	10-12
Rolat	1	3	240	5	12-15
Teleca srca	1	3	240	5	12-15
	1	3	240	5	20-25
Piletina	-	3	240	5	20-25
Riblj fileti	-	3	240	5	12-15
Punjeni paradajz	-	3	240	5	10-12



**VAZNO:** Podesavanje temperature se moze izvršiti u zavisnosti od vase volje. Naznacene velicine se odnose na produkte kupljene u obicnim supermarketima.

Po završetku automatskog kuvanja, po zelji mozete manuelno nastaviti drugom funkcijom. Za nuliranje ekrana, pritisnuti **“start/stop”** znak na 1 sekundu.

Pritiskom na isti znak, mozete zaustaviti program.



### ODRZAVANJE TOPLOTE

Ova funkcija omogućava održavanje temperature gotovih jela pri 80°C u trajanju od 1 sata. Po isteku ovog vremena rena se automatski isključuje.

Za aktiviranje ove funkcije, pritisnite odgovarajući znak, i potvrdite pritiskom na **“start/stop”**.

Za nuliranje ekrana, pritisnuti **“start/stop”** znak na 1 sekundu.

Pritiskom na isti znak, mozete zaustaviti program.



### PICA

Ova funkcija automatski pece picu. Da biste je aktivirali pritisnite odgovarajući simbol.

Rena je podesena na preporucenu temperaturu od 250°C, sto mozete potvrditi pritiskom **“start/stop”** znak.

Pre dostizanja zadate temperature, grejaci rerne su u funkciji, a na ekranu je ispisan znak **“Pre Heat”**.

Nakon dostizanja temperature, rena zvukom obavestava da je vreme da se pica ubaci u rernu. Automatski 25-minutni program pocinje na temperaturi od 200°C (moze se promeniti po potrebi), gde su gornji i donji grejac u funkciji.

Nakon 18 minuta, rena zvucnim signalom obavestava da je vreme da se doda kackavalj.

25 minuta kasnije, rena zvucnim signalom obavestava da je kraj pecenja, i isključuje se.

Za nuliranje ekrana, pritisnuti **“start/stop”** znak na 1 sekundu.

Pritiskom na isti znak, mozete zaustaviti program.



### TOST

Ova funkcija nudi sledece programe za pravljenje tosta:

- odaberite stepen pravljenja tosta, koristeći krajeve  znaka. Ekran prikazuje tri različita stepena pravljenja tosta.

- pritiskom na **“start/stop”** aktivirate program

- posle nekog vremena, u zavisnosti od odabranog stepena pravljenja tosta, rena zvucnim signalom obavestava da je potrebno okrenuti tost.

- po završetku spremanja tosta, rena pusta zvucni signal.

### ПРОГРАМИРАНЕ НА КРАЯ НА ГОТВЕНЕТО

При този режим можете автоматично да програмирате продължителността на готвенето. След определяне на функцията на готвене и желаната температура (както е описано в раздела „Използване на фурната без програмиране“), преди да потвърдите със символа „start/stop“, следвайте тези инструкции:

- докоснете символа ; върху дисплея започва да мига предложено време за продължителност на готвене 60 минути.
- можете да увеличите или намалите тази продължителност, използвайки символите „+“ и „-“ (максимум до 199 минути)
- потвърдете, докосвайки символа **„start/stop”**
- дисплеят показва съобщението **„cook time”** и оставащото време до края на готвенето. Готвенето започва; дисплеят алтернативно показва избраната температура на готвене и времето, когато готвенето приключва.

Когато готвенето приключи, фурната издава звуков сигнал и символът  започва да мига. За да нулирате дисплея, докоснете символа **„start/stop”** за около 1 секунда.



Можете да прекратите готвенето преди програмирания край чрез докосване на символа **„start/stop”**.

### ПРОГРАМИРАНЕ НА ПРОДЪЛЖИТЕЛНОСТТА И КРАЯ НА ГОТВЕНЕТО



При този режим можете автоматично да програмирате както продължителността на готвенето, така и времето, когато готвенето да приключи.

След определяне на функцията на готвене и желаната температура (както е описано в раздела „Използване на фурната без програмиране“), преди да потвърдите със символа „start/stop“, следвайте тези инструкции:

#### Настройка на продължителността на готвене

- докоснете символа ; върху дисплея започва да мига предложено време за продължителност на готвене 60 минути.
- можете да увеличите или намалите тази продължителност, използвайки символите „+“ и „-“ (максимум до 199 минути)
- потвърдете, докосвайки символа 

#### Настройка на времето за края на готвенето

- докоснете символа ; върху дисплея започва да мига предложено време за продължителност на готвене, което е сума от текущото време плюс настроената продължителност на готвене
- настройте времето за край на готвенето, използвайки символите „+“ и „-“ и потвърдете, докосвайки символа 
- настройте мигачите минути на желаната стойност, използвайки символите „+“ и „-“
- потвърдете, докосвайки символа **„start/stop”**.

В този момент фурната е програмирана да готви в продължение на настроеното време и да се изключи автоматично в желаното време.

Докато готвенето започне, символите  и  мигат върху дисплея. Когато е започнало готвенето, тези символи остават фиксирани, а светва символа **“Pre Heat”**.

По време на готвенето, настроената температура на готвене и времето, когато то трябва да приключи се показват алтернативно на дисплея.

Например:

Ако сте програмирали продължителност на готвене 40 минути в 09:00 ч. с край на готвене в 13:00, фурната ще се включи автоматично в 12:20 ч. и сама ще се изключи в 13:00 ч.

Когато готвенето приключи, фурната издава звуков сигнал и символът  започва да мига. За да нулирате дисплея, докоснете символа **„start/stop”** за около 1 секунда. Можете да прекратите готвенето преди програмирания край чрез докосване на символа **„start/stop”**

## АВТОМАТИЧНИ ПРОГРАМИ



### ПЕЧЕНЕ НА ПИЛЕ

С тази функция можете да настроите автоматична програма за печене на пиле, както следва:

- Настройте печенето според големината на пилето, докосвайки края на символа . Дисплеят показва три различни размери на пиле. Предложената температура за тази програма е 250°C. Можете да я промените, по Ваше желание, използвайки символите „+” и „-”.
- Докоснете символа **„start/stop”**, за да стартирате програмата.
- Фурната се включва и достига настроената температура. В тази фаза иконата **“Pre Heat”** е на дисплея.
- Когато желаната температура е постигната, фурната продължава печенето съгласно следната таблица:

Време /минути /	Малко пиле	Средно Пиле	Голямо пиле
0	Поставете картофите във фурната	Поставете картофите и пилето едновременно във фурната	Поставете пилето във фурната
10	Звуков сигнал: поставете пилето		Звуков сигнал: поставете картофите
25	Звуков сигнал: обърнете пилето и разбъркайте картофите	Звуков сигнал: обърнете пилето и разбъркайте картофите	Звуков сигнал: обърнете пилето и разбъркайте картофите
45	Звуков сигнал: обърнете пилето и разбъркайте картофите	Звуков сигнал: обърнете пилето и разбъркайте картофите	
50			Звуков сигнал: обърнете пилето и разбъркайте картофите
60	Звуков сигнал за край на готвенето	Звуков сигнал за край на готвенето	
70			Звуков сигнал за край на готвенето

Nakon startovanja kuvanja, ovi znakovi   prestaju da trepere, i pojavljuje se **“Pre Heat”** znak.

Za vreme kuvanja na ekranu su prikzani temperatura i vreme zavrsetka.

Primer:

Ako ste programili sa vreme kuvanja bude 40 min. u 9:00 casova, sa zavrsetkom u 13:00, rena ce se automatski ukljuciti u 12:20 min, i iskljuciti u 13:00h.

Nakon zavrsetka kuvanja, rena oglasava kraj zvcnim signalom, a na ekranu se pojavljuje znak . Da biste nulirali ekran, pritisnite **“strat/stop”**znak na 1 sekundu. Program mozete zaustaviti pritiskom na **“strat/stop”**znak.

## AUTOMATSKI PROGRAMI

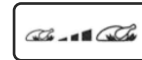

### ZIVINA

Sa ovom opcijom mozee automatski podesiti rernu za pecenje zivine, I to na sledeci nacin:

- podesite jacinu pecenja u zavisnosti od velicine zivine pritiskajuci krajeve znaka .
- Ekran prikazuje tri razlicite velicine zivine
- dodirom na **“start/stop”** znak, startuje program
- rena nastavlja sa radom, i dostize zeljenu temperaturu.U ovoj fazi na ekranu je **“Pre Heat”** znak.
- nakon dobijanja zeljene temperature, rena nastavlja sa pecenjem po sledecoj tabeli:



Vreme (minuti)	Mala zivina	Srednja zivina	Velika zivina
0	Stavite krompir u rernu	Stavite krompir I zivinu zajedno u rernu	Stavite zivinu u rernu
10	Zvono:dodajte zivinu		Zvono: dodajte krompir
25	Zvono: Okrenite zivinu i krompir	Zvono: Okrenite zivinu i krompir	Zvono: Okrenite zivinu i krompir
45	Zvono: Okrenite zivinu i krompir	Zvono: Okrenite zivinu i krompir	
50			Zvono: Okrenite zivinu i krompir
60	Zvono: Kraj pecenja	Zvono: Kraj pecenja	
70			Zvono: Kraj pecenja

## PROGRAMIRANJE PRESTANKA KUVANJA

Ovom opcijom mozete automatski odrediti duzinju spremanja nekog jela. Nakon definisanja zeljenog programa i temperature spremanja jela (prikazano u objasnjenju "upotreba bez programiranja"), pre potvrde na "start/stop" taster obavezno pratiti sledece instrukcije:

- dodirnuti  simbol, prikazuje se predvidjeni broj od 60 min na ekranu
- korigujte ga pomocu "+" i "-" tastera (max 199 min.)
- potvrdite pritiskom na taster "start/stop"
- ekran prikazuje poruku "cook time", kao i preostalo "end" vreme. Spremanje jela pocinje; ekran

Prikazuje odabranu temperature i preostalo vreme kuvanja.

Nakon  rsetka kuvanja, reran oznacava kraj zvucnim signalom, a na ekranu se pojavljuje simbol .

Da biste nulirali ekran, drzite "start/stop" simbol 1 sekundu.



Mozete zaustaviti spremanje jela pre isteka programiranja pritiskom na "start/stop" simbol.

## PROGRAMIRANJE TRAJANJA I ZAVRSETKA KUVANJA



Sa ovom opcijom, automatski mozete da programirate trajanje, kao i zavrsetak kuvanja.

Nakon definisanja zeljenog programa i temperature spremanja jela (prikazano u objasnjenju "upotreba bez programiranja") pre potvrde na "start/stop" taster obavezno pratiti sledece instrukcije:

### Programiranje duzine trajanja kuvanja

- dodirnite  znak, pojavi se broj na ekranu, pokazujuci 60 min.
- korigujte ga pomocu "+" i "-" tastera (max 199 min.)
- potvrdite dodirujuci  znak.

### Podesavanje zavrsetka kuvanja

- dodirnite  znak, prikazuje se vreme, koje predstavlja zbir trenutnog i zadatog vremena za kuvanje
- podesite sate prestanka pomocu "+" i "-" simbola, i potvrdite dodirnom na  znak.
- podesite minute prestanka pomocu "+" i "-" simbola
- potvrdite dodirnom na "start/stop" znak

U ovom trenutku rerana je podesena da kuva na podeseno vreme, i da se iskljuci u zeljeno vreme.

Sve dok kuvanje ne pocne, na ekranu trepere znakovi

**ВАЖНО:** Температурите на готвене могат да се настройват различно според индивидуалните предпочитания. Предложените стойности се отнасят за стандартни продукти, купувани от обичайните супермаркети. В края на този автоматичен цикъл, ако желаете, можете да продължите ръчно с различна функция.

За да нулирате дисплея, докоснете символа „start/stop“ за около 1 секунда.

Можете да прекратите програмата преди края и, докосвайки символа „start/stop“.



### ПОДДЪРЖАНЕ ЯСТИЕТО ТОПЛО

Тази функция автоматично поддържа температурата на съгответните ястия на около 80°C в течение на 1 час. В края на този период, фурната се изключва автоматично.

За да активирате тази функция, докоснете съответния символ и потвърдете, докосвайки символа „start/stop“.

За да нулирате дисплея, докоснете символа „start/stop“ за около 1 секунда.

Можете да прекратите програмата преди края и, докосвайки символа „start/stop“.



### ПРИГОТВЯНЕ НА ПИЦА

Тази функция автоматично изпича пица. За да активирате функцията докоснете съответния бутон.

Фурната предлага температура 250°C, която да бъде потвърдена чрез докосване на символа „start/stop“.

Докато се постигне тази температура, задният нагревател в включен и дисплеят показва иконата „Pre Heat“.

Когато приключи етапа на предварителното загряване, фурната издава звуков сигнал, казвайки Ви да поставите пицата.

След това започва 25-минутна програма при температура 200°C ( може да се промени, ако желаете ), когато са включени горния и долен нагревател. След 18 минути, фурната издава друг звуков сигнал за добавяне на сиренето моцарелла.

25 минути по-късно, фурната прозвънява и се изключва.

За да нулирате дисплея, докоснете символа „start/stop“ за около 1 секунда.

Можете да прекратите програмата преди края и, докосвайки символа „start/stop“.



### ПРЕПИЧАНЕ НА ФИЛИЙКИ

Тази функция предлага програма за приготвяне на тостер, както следва:

- изберете степента на желаното препичане, докосвайки края на символа . Дисплеят показва три различни степени на препичане
- докоснете символа „start/stop“ за стартиране на програмата
- след период от време, зависещ от избраната степен на препичане, фурната издава звуков сигнал, за да Ви напомни да обърнете филийките
- когато филийките са готови, фурната издава звуков сигнал.

Програмата настройва различни времена според избраната степен на препичане, съгласно следната таблица:

Степен на препичане	Минути
Ниска	4
Средна	6
Висока	8

За да нулирате дисплея, докоснете символа „start/stop“ за около 1 секунда. Можете да прекратите програмата преди края и, докосвайки символа „start/stop“.

#### ТАБЛИЦА НА ВРЕМЕНАТА НА ГОТВЕНЕ

Естество на храната	Решетка N: 	Температура на фурната°C	Време минути
<b>ХРАНА</b>			
Продължително готвене на печено месо	2	220 - 230	зависи от количеството
Бързо готвене на печено месо	2	225 - 230	50 - 60
Птици (кокошка, патица и др.)	1	210 - 230	150 - 180
Домашни птици	2	225 - 230	50 - 60
Дивеч	1	200 - 225	зависи от количеството
Риба	1	180 - 200	20 - 25
<b>СЛАДКИШИ</b>			
Коледен кейк	1	160 - 200	60 - 70
Кекс със сливи	1	170 - 180	90 - 100
Кекс с портокали	1	170 - 180	80 - 100
Бисквити "Савоя"	2	200	40 - 45
Бриочи	2	215 - 230	35 - 40
Пасти от хлядолистно тесто	2	215	30 - 40
Пандишпанова торта (кекс)	2	200 - 215	30 - 35
Целувки	1	140	60 - 80
Пасти от хлядолистно тесто с крем	2	215 - 230	30
Плодов кекс (сладкиш без мая)	2	230	30 - 35
Плодов кекс (сладкиш с мая)	2	230	20 - 30

#### ТАБЛИЦА НА ВРЕМЕНАТА ЗА ГОТВЕНЕ НА ГРИЛ

Естество на храната	Количество КГ	Решетка N: 	Температура на фурната°C	Предв. загреване в минути	Време минути
Телешки котлет	1	3-4	240	5	8-10
Агнешки котлет	1	3-4	240	5	12-15
Черен дроб	1	3-4	240	5	10-12
Ролаци кълцано месо	1	3-4	240	5	12-15
Телешки сърца	1	3-4	240	5	12-15
Печено в мрежа	1	3-4	240	5	20-25
Половина пиле	-	3-4	240	5	20-25
Рибно филе	-	3-4	240	5	12-15
Пълнени домати	-	3-4	240	5	10-12

#### Razliciti vidovi spremanja jela:

- bez programiranja i sa zvučnim signalom ako je podesen
- programiranje zavrsetka spremanja jela
- programiranje trajanja i zavrsetka spremanja jela
- sa automatskim programiranjem

#### UPOTREBA BEZ PROGRAMIRANJA

Nakon postavljanja jela u rernu, odaberite nacin spremanja istog, dodirom na sledece tastere:



Ekran automatski sugestira temperaturu pecenja, ali se i ona moze podesiti u pet koraka pritiskom na tastere "+" i "-".

Nakon odabira temperature, potvrdite pritiskom na "start/stop" taster; na ekranu ce se pojaviti odabrana funkcija i temperatura. Prženje i pečenje startuje momentalno. Pritiskom na kuvanja je moguće podesavati temperaturu.

Za vreme uspostavljanja zadate temperature, ekran pokazuje "PreHeat" natpis, a odabrana funkcija treperi.

Za zavrsetak spremanja jela, pritisnuti "start/stop" taster, inace se rerna sama isključuje nakon 199 minuta.

#### UPOTREBA ZVUCNOG SIGNALIZATORA

Kada kuvate bez programiranja, zvučni sat se može podesavati. Ova opcija ne utiče na spremanje jela.

Podesavanje tajmera:

-kratko pritisnite taster ; brojke za minute ce poceti da trepere

-podesite vreme (max 199 min.) pomocu "+" i "-" tastera.

- brojke prestaju da trepere, i odbrojavanje pocinje pritiskom na simbol  ili automatski nakon 20 sekundi

- preostalo vreme je prikazano na ekranu

- da zaustavite program pre isteka vremena, pritisnite simbol 



### STATICKI PROGRAM

Gornji i donji grejac su aktivni .Ovaj program je pogodan za pecenje mesa koje treba da bude krskavo, za spremanje testenina i slicnih jela.



### DONJI PROGRAM

Donji grejac je aktivan.Pogodno za spremanje jela koja zahtevaju toplotu sa donje strane.



### ROSTILJ

Aktivan je samo rostiljski grejac.Program pogodan za rostiljanje kobasica, bifteka, ribe itd.Hrana se stavlja na zicanu pregradu ispod samog rostilja u gornjim slojevima rene.

Obavezno staviti pleh ispod radi skupljanja sokova.



### TRADICIONALNO SPREMANJE SA VENTILATOROM

Zadnji grejac sa ventilatorom je u funkciji.Program pogodan za spremanje torti ili jela koja zahtevaju istu temperaturu sa svih strana.Sa ovim programom je moguće spremati vise jela istovremeno na istoj temperaturi.



### ODMRZAVANJE

Aktivan je samo obican ventilator

Hrana se brzo odmrzava sa ovom funkcijom.Temperatura je podesena na otprilike 45C povremenim ukljucivanjem zadnjeg grejaca.

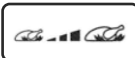

### PILETINA

Ova funkcija pruza automatsko podesavanje za pecenje kokosi.



### ODRZAVANJE TOPLOTE

Ovaj program omogucava odrzavanje hrane toplom.



### PICA

Program za spremanje pice.



### TOST

Program za spremanje tosta.

## ПОЧИСТВАНЕ И ПОДДРЪЖКА

**⚠ Важно: Преди да извършите каквато и да е процедура по почистването и поддръжката на фурната, изключете фурната от електрическото захранване и я изчакайте да изстине.**

### Основно почистване

За да поддържате яркостта на емайлираните части за продължителен период от време е необходимо да почиствате фурната след всяко готвене. След като изстине фурната Вие ще бъдете в състояние лесно да изчистите мазните отлагания посредством гъба или тъкан, напоена с топла сапунена вода и ако е необходимо с препарат, който се намира на пазара. Не използвайте никога абразивни тъкани или гъби, които могат да увредят непоправимо емайла. Контролният панел, дръжката и врътките на белите фурни трябва също да бъдат почиствани всеки път, за да се предотврати пожълтяването им във времето, причинено от отделянето на мазни изпарения. След използване на фурната, изплакнете грижливо с вода частите от неръждаема стомана и ги подсушете с мека тъкан или с велур. За упорити петна използвайте обикновени не-абразивни почистващи средства или специални такива продукти за неръждаема стомана или малко затоплен винен оцет. Почистете стъклото на вратата на фурната с топла вода, избягвайки използването на груби тъкани.

Фурна с медни повърхности: медните повърхности имат специална защита. За да поддържате повърхността в перфектен вид, препоръчваме използването на мека почистваща тъкан и неутрален препарат за деликатните повърхности, когато фурната е студена. Не използвайте никога абразивни средства.

**“Не използвайте никога пароструйни устройства за почистване”**

### Фурни с възможност за спускане на горния нагревател с цел почистване

1. Внимание: уверете се, че органите за управление са на позиция “OFF” (т.е. са изключени) и изчакайте нагревателят да изстине.
2. Придържайте предната част на нагревателя, докато развivate накатената цилиндричната гайка на фиксиращите винтове.
3. Спуснете внимателно предната част на нагревателя, докато позволява движение.
4. По време на почистването избягвайте упражняването на сила върху нагревателя.
5. Когато почистването завърши, внимателно отстранете всички остатъци от почистващите препарати и водата от нагревателя.
6. Внимателно повдигнете предната част на нагревателя и затегнете накатената цилиндрична гайка на фиксиращите винтове.

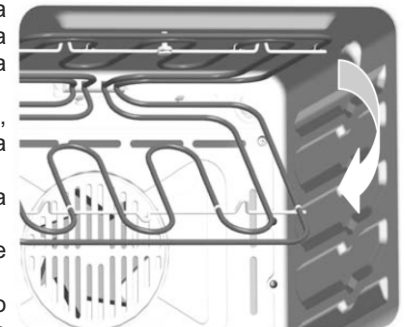

**⚠ НЕ ИЗПОЛЗВАЙТЕ НИКОГА ФУРНТА СЪС СПУСНАТ НАГРЕВАТЕЛ !**

**ПОЧИСТВАНЕ И ПОДДРЪЖКА**

Почистване на вратата на фурната  
Демонтаж на вратата

- 1.Отворете напълно вратата
- 2.Придвижете стоперите на пантите в зависимост от модела, както е показано на фиг. A1 или A2.
- 3.Придвижете вратата към затворено положение, докато остане върху стоперите. Това блокира пружината на пантите. Продължете да затваряте вратата така, че да извадите пантите от гнездата им, след това повдигнете и изтеглете вратата ( фиг. B ).

За да монтирате отново вратата на мястото и, изпълнете операциите в обратна последователност.

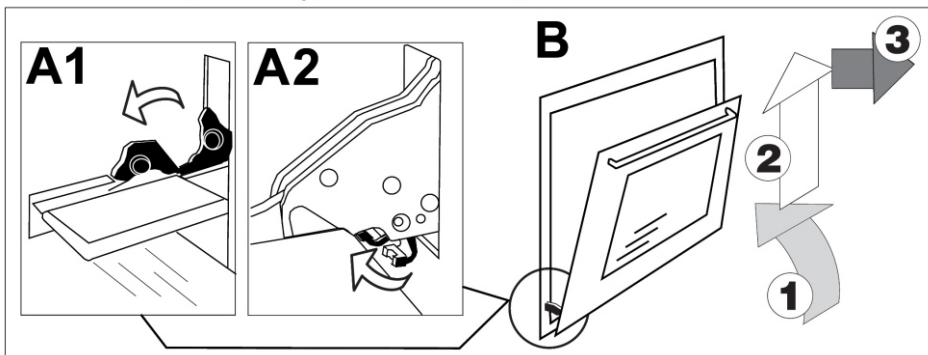

За да монтирате отново вратата, изпълнете горните операции в обратна последователност.

Демонтаж на стъклото на вратата

**ВАЖНО: Не демонтирайте вътрешното стъкло, когато вратата не е демонтирана! В противен случай ще се счупи външното стъкло, за което производителят и търговецът не носят отговорност!**

За по-лесно почистване, след като сте свалили вратата от фурната, можете да демонтирате стъклото. Трябва само да отстраните двата горни държача ( фиг. C ) така, че стъклото да може да се извади ( фиг. D ). След почистването му, можете да монтирате отново стъклото, поставяйки обратно държачите и проверявайки дали всички части са правилно фиксирани. Само тогава монтирайте обратно вратата към фурната.

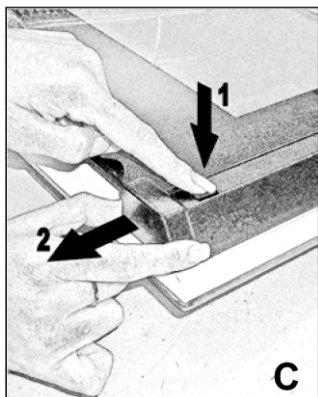

Моля обърнете внимание символът ОК да бъде отясно.

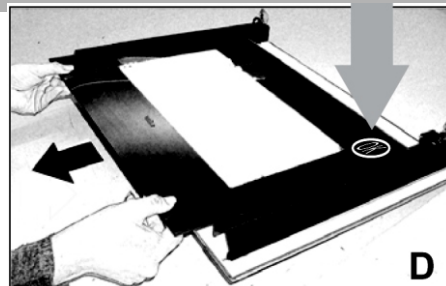
**Greske**

Na ekranu se pojavljuje tekst "ERR" i ukljucuje se zvucni signal, koji nas obavestavaju da je doslo do kvara/greske. U ovom slucaju kontaktirati tehnicku podrsku.

**Usteda energije**

Sistem za automatsku ustedu energije se ukljucuje ukoliko je rena programirana da se ukljuci/iskljuci za 1 sat i vise. Sistem iskljucuje grejace nekoliko minuta ranije, ne ostecujuci kvalitet spremanja jela i smanjujuci potrosnju el. energije na taj nacin.

**Nestanak napona**

Ukoliko je nestanak napajanja bio desetak minuta, rena normalno nastavlja sa radom. Ukoliko je prekid bio duzi, nakon dolaska napona dolazi do resetovanja i sat na ekranu pokazuje nulto vreme. U tom slucaju, morate resetovati vreme, operacije kuvanja i programe za kuvanje.

**Sigurnosni termostat**

Termostat iskljucuje napajnje kako bi sprecio moguca pregrevanja prilikom nepravilne upotrebe rerne. U tom slucaju, sacekati da se rena ohladi, pre ponovne upotrebe. Sa druge strane, ukoliko je doslo do neke greske, savetujemo da pozovete servis.

**Motor za hladjenje**

Rena je opremljena sa dva motora za hladjenje, jedan za untrasnje elemente, a drugi za spoljasnje. Ovaj uredjaj se automatski aktivira kada temperatura unutar rerne predje granicu, on nastavlja sa radom i posle iskljucenja uredjaja, sve dok se rena ne ohladi.

**Spremanje jela**

Rena nudi vise mogucnosti spremanja jela:

**ROSTILJ SA VENTILATOROM**

Rostilj i untrasnji ventilator su aktivni. Ovaj program je pogodan za spremanje velikih komada mesa i zivine, postavljenih na gornje pregrade. Uvek postavite pleh ispod kako biste sakupili sve sokove.

## ИНСТРУКЦИЈЕ ЗА УПОТРЕБУ

Rerna ima dve bocen grupe senzorskih tastera. Za aktiviranje razlicitih funkcija, dovoljno je dodirnuti razlicite tastere, bez obaveze pritiskanja.

U centralnom delu se nalazi ekran na kojem se vide odabrane funkcije, programi, tajmeri itd.

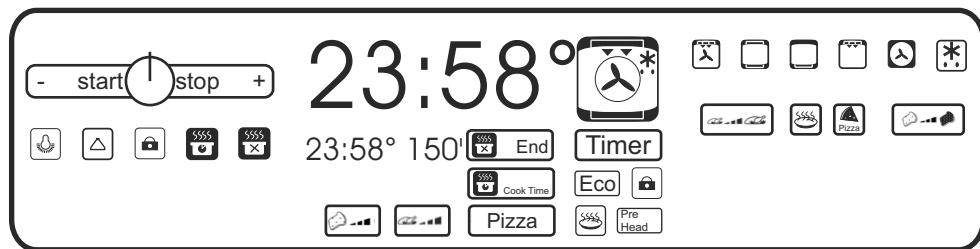

### Podesavanje vremena

Kada se rerna prikljuci, ekran pocne da pokazuje vreme. Da biste podesili vreme potrebno je:

- pritisnuti simbol na 2 sekunde kad pocnu da trepere brojevi za sate. Podesite sate pomocu tastera "+" i "-".
- pritisnite simbol opet, dok ne pocnuda trepere brojke za minute. Podesite minute pomocu tastera "+" i "-".
- Pritisnite simbol ponovo da biste potvrdili promenu vremena.

Ukoliko se tasteri za vreme ne pritisnu u roku od 20 sekundi, izlazi se iz moda za podesavanje vremena.

### Osvetljenje rerne

Svetlo rerne se ukljucuje pritiskom na taster ili pritiskom na bilo koji drugi taster. Iskljucuje se pritiskom na taster ili se automatski iskljucuje posle priblizno 30 sekundi.

### Podesavanje kontrasta ekrana

U zavisnosti od vasih potreba i vidnog ugla, kontrast ekrana se moze podesiti na sledeci nacin:

- pritiskom na tastere "+" i "-" istovremeno na 5 sekundi, ekran pokazuje sve simbole.
- pritisnuti "+" i "-" a povecanje ili smanjenje kontrasta
- nakon podesavanja kontrasta sacekati nekoliko trenutaka za automatsko memorisanje

Ovo podesavanje nije moguće ukoliko je rerna programirana ili ako je na ekranu **END** natpis.

### Zakljucavanje rerne

Zakljucavanje rerne je korisno, kako da spreči decu da iskljucе rernu, tako i da se spreči promena podesavanja prilikom brisanja ekrana.

Aktiviranje/deaktiviranje ove funkcije se obavlja pritiskom na taster na nekoliko sekundi sve dok se isti simbol ne pojavi na ekranu.

Всички стъкла, използвани в този уред са преминали през специална обработка за безопасност. В случай на счупване, стъклото се раздробява на малки и гладки парченца, които не са опасни, защото не са остри. Моля, никога не излагайте стъклото на термичен шок, като например. никога не почиствайте стъклото докато е горещо.

### Подмяна на лампата на фурната

След като фурната се изключи от електрическото захранване, развийте плафониерата, а след това и лампата и я подменете с друга, подходяща за високи температури (300С / E14). Монтирайте отново плафониерата и свържете фурната към електрическото захранване.

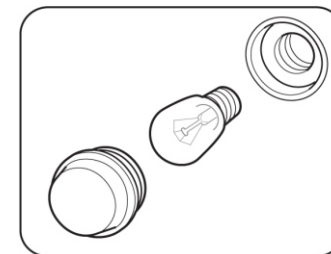

### Каталитични самопочистващи се панели ( опция )

Каталитичните самопочистващи се панели, покриващи стените на фурната, могат да се монтират във всички наши фурни. Тези специални панели, които трябва да се фиксират към страничните и задната стени, са покрити със специален микропорест каталитичен емайл, който постепенно окислява и изпарява маслените и мазните пръски, като ги отстранява по време на готвене при температура над 200°С. Ако фурната не е чиста след готвене на много мазна храна, оставете я да поработи празна на най-високата температура толкова дълго, колкото е необходимо, за да се почисти (макс. 1 час). Самопочистващите се панели не трябва да се мият нито да се почистват с абразивни продукти, съдържащи киселини или основи, а само редовно да се изтриват с кърпа, напоена с вода. Тези панели могат да се закупят от най-близкия търговец или Сервизен център.

### ИНСТРУКЦИЯ ЗА МОНТАЖ

#### Електрическо свързване

*Изключете фурната от електрическото захранване преди да извършите каквато и да е операция по монтажа.*

Тази фурна е съоръжена с трижичен захранващ кабел и работи с променлив ток на напрежение, обозначено върху табелката с данните за уреда в края на книжката с инструкциите и върху уреда. Заземяващият проводник е маркиран със жълто/зелен цвят.

#### Свързване на захранващия кабел към главното захранване

Свържете захранващия кабел на фурната към щепсел, подходящ за товара, обозначен на табелата с данните на фурната. В случай на директно свързване към мрежата (кабел без щепсел) е необходимо да монтирате подходящ еднополюсен ключ преди уреда, който има минимално разстояние между контактите от 3 мм ( заземяващият проводник не трябва да се прекъсва от ключа ).

Преди да свържете уреда към мрежата, проверете дали:

- електромерът, предпазителят, захранващата линия и контакта са подходящи да понесат изисквания товар (вижте табелата с данните).
- захранващата система е правилно заземена съгласно действащите нормативи.

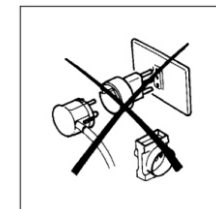

- контактът или еднополюсният ключ могат лесно да се достигнат след инсталирането на фурната.
- след извършване на свързването към мрежата проверете захранващия кабел да не е в допир с частите, които се нагряват.
- не използвайте никога адаптори или шунтове, които могат да предизвикат презагряване или изгаряне.

В случай, когато е монтиран плот върху фурната, плотът и фурната трябва да бъдат свързани поотделно към електрическото захранване, както поради причини за безопасност, така и за улесняване последващо изваждане на фурната от кухненския шкаф. След като извършите свързването, включете захранването отново, само след като фурната е монтирана в шкафа.

**Производителят не носи отговорност за никаква директна или индиректна повреда, причинена от неправилен монтаж или свързване към електрическото захранване. Поради това е необходимо всички операции по монтажа и свързването да се извършват от квалифициран персонал, в съответствие с действащите местни и общи нормативи.**

#### Вграждане и монтаж

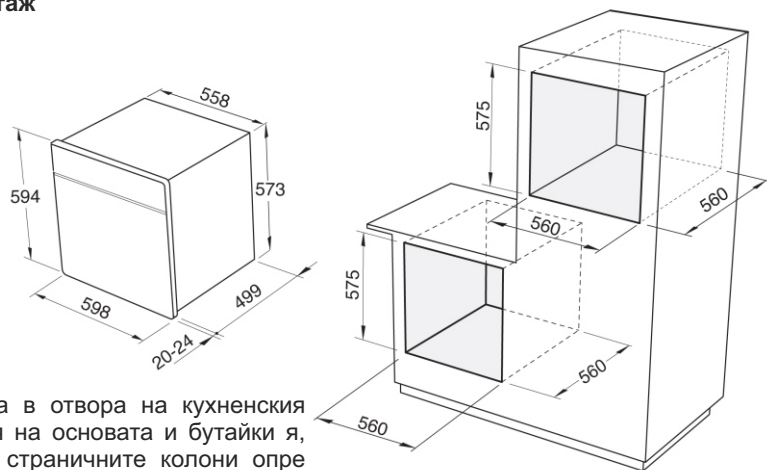

Вкарайте фурната в отвора на кухненския шкаф, опирайки я на основата и бутайки я, докато ръбът на страничните колони опресе срещу опорното чело на шкафа.

Отворете вратата и фиксирайте фурната с четирите винта за дърво, които трябва да се завият през отворите в страничните колони на фурната.

Уверете се, че фурната е фиксирана в перфектно стабилно положение, както е показано на фигурата, и че електрическите части са изолирани така, че не могат да влезнат в контакт с металните части. В допълнение, лепещите вещества, които залепват ламината към шкафа трябва да са устойчиви на температури не по-ниски от 90°C, за да се избегне деформацията и разлепването на повърхността.

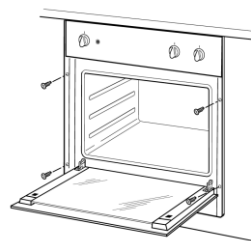

#### OPŠTA UPOZORENJA

Uvaženi potrošaču,  
Hvala Vam što ste izabrali naš proizvod. Ovaj uređaj je jednostavan za upotrebu. Pažljivo pročitajte ovu Brošuru sa uputstvima pre montiranja i korišćenja uređaja. Brošura sadrži pravilne metode za optimalno montiranje, upotrebu i održavanje uređaja.

Ovaj uređaj je namenjen za pečenje i zagrevanje hrane. Nemojte ga koristiti u druge svrhe.

⚠ Vrlo je važno da sačuvate ovu Brošuru sa uputstvima o uređaju u slučaju da uređaj dajete trećem licu.

⚠ Ovaj uređaj je namenjen za neprofesionalnu upotrebu od strane pojedinaca u kućnim uslovima. Uređaj treba da koriste odrasli i stoga, da drže decu podalje od uređaja kako se ne bi igrala sa njim. Prednji dostupni delovi se mogu jako zagrejati tokom upotrebe. Pazite na decu i osobe sa drugačijim potrebama kako ne bi dodirivali vruće delove i da ne bi bili u blizini dok uređaj radi.

⚠ Montiranje uređaja treba da obavi kompetentno i stručno lice, koje je upoznato sa aktuelnim propisima o montiranju.

Korisnik ne sme sam da menja kabal uređaja. Za zamenu pozvati kvalifikovano lice.

Nikada ne prekrivajte rernu čaršafima ili aluminijumskom folijom, kako se otvori ne bi zatvorili tj. da ne bi došlo do regularne promene toplotne razmene, što za posledicu može imati oštećenje emajla.

⚠ **VAŽNO:** Prednji dostupni delovi postaju jako vrući. Decu bi trebalo držati dalje od rerne dok se ne ohladi. Vodite računa da ne dodirujete grejne elemente unutar rerne.

⚠ **VAŽNO:** Vodite računa o prednjem delu rerne: prilikom otvaranja vrata mogu izaći vruć vazduh i para.

Pre prve upotrebe rerne, sa vrata rerne mora biti uklonjen zaštitni sloj. Rerna se mora zagrejati prazna i to na maksimalnoj temperaturi u trajanju od oko 45 minuta (radi eliminacije neprijatnih mirisa i dima izazvanog ostacima od proizvodnje.) Potom, unutrašnjost rerne očistite sapunicom i dobro isperite ne koristeći preveliku količinu vode, koja bi, u suprotnom, mogla da prodre i ošteti unutrašnje komponente.

⚠ **Rešetke za roštilj**  
**VAŽNO:** Kako bi sistem protiv pomeranja dobro radio, prvo ubacite deo "A" držeći ga okrenutim na gore, kao što je prikazano na slici.

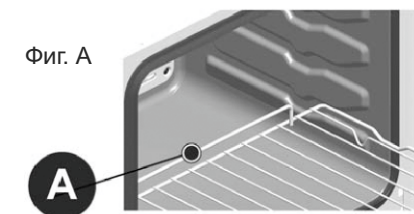

Za bilo kakve popravke, uvek kontaktirajte ovlašćeni tehnički servis i tražite originalne delove. Popravke, obavljene od strane nestručnog lica, mogu dovesti do oštećenja.



Pre napuštanja fabrike, uređaj je testiran i podešen od strane eksperata i stručnog kadra kako bi se dobili najbolji funkcionalni uslovi rada.

Sve popravke ili podešavanja koja se potom jave, zahtevaju da ih stručno lice obavi s punom pažnjom.

Stoga, mi Vam preporučujemo da se uvek obratite prodavcu kod kog ste kupili uređaj ili našem najbližem servisnom centru, naznačavajući problem i model svog uređaja.

Molimo Vas da zapamtite da se originalni rezervni delovi mogu naći jedino u našim tehničkim servisnim centrima za potrošače.

Ne ostavljajte ambalažu nezaštićenom, zbog dečije bezbednosti i zbog zaštite čovekove sredine; odložite je samo na mestu gde se vrši diferencijacija otpada.

Ovaj uređaj odgovara propisima EU

- 2006/ 95/ EC (nisko voltažna oprema)
- 2004/ 108/ EC (elektromagnetska kompatibilnost)
- 89/ 109/ EC (Komponente koje ulaze u kontakt s hranom)
- 2002/ 96/ EC (Otpad električne i elektronske opreme) (WEEE).
- 2005/ 32/ EC (EuP) (energetsko upotrebni proizvodi)

### Opšta upozorenja

Uputstvo za upotrebu

Uputstva za kuvanje/ pečenje

Čišćenje i održavanje

Uputstva za ugradnju i priključenje

Tehnički podac

### Мощност на наличните нагревателни елементи:



(горен нагревател) 800 + 1800W



(заден нагревател) 2100W



(долен нагревател) 1000W

### Електрическа крушка:



25W (max)

### Работен капацитет на фурната:

58л

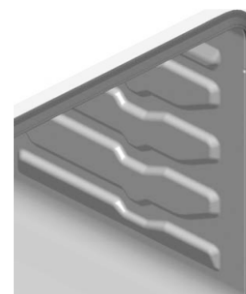

56л

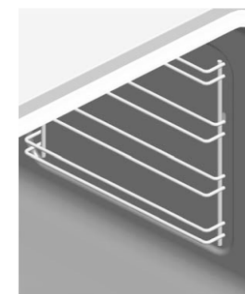

53л

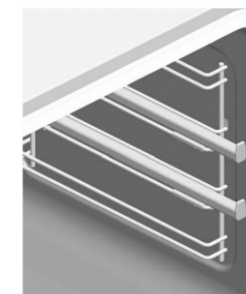

Символът  върху продукта или върху документа придружаващ продукта показва, че този уред не трябва да се третира като домакински отпадъци. Вместо това, той трябва да се предаде в подходящ сборен пункт за рециклиране на електрически и електронни уреди.

Унищожаването трябва да се извърши в съответствие с местните закони за опазване на околната среда и унищожаване на отпадъци.

Поштовани Клијенти,

Хвала Вам што сте изабрали наш производ и надамо се, да ће он одговарати Вашим захтевима.

Пажљиво прочитајте савете, који су наведени у овој књижици и Ваш апарат ће бити ефикасан. Немојте се колебати да нас контактирате у случају потребе. Ми ћемо увек бити уз Вас, да Вам помажемо када то буде било неопходно и да Вам дајемо корисне информације у вези свих производа марке **“Eurolux”**.

#### POSTOVANI KORISNICI

Zahvaljujemo vam sto ste izabrali nas proizvod, sinonim za kvalitet i sigurnost. Nadamo se dace isti da odgovori vasim potrebama i zahtevima. Kada god smo vam potrebni ne dvoumite se potrazite nas. Mi cemo uvek biti uz vas kada god vam je potrebno za saradnju i za pruzanje svih potrebnih informacija vezanih za proizvode **EUROLUX**.

**Мокност на грејните елементи**

(горен+решетка) 800 + 1800W



(заден) 2100W

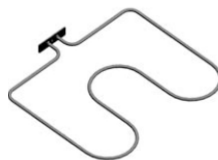

(долен) 1000W

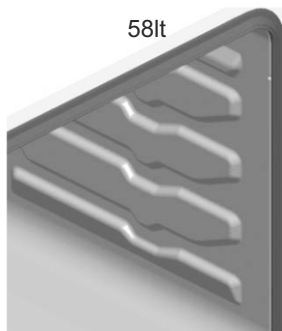

25W (max)

**Капацитет за работа на фурната:**

58lt

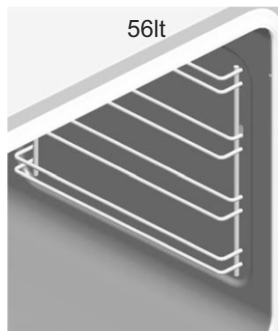

56lt



53lt

Симболот  обележан на уредот, или обележан на неговата документација, покажува дека тој уред не смее да се третира како домашен отпад. Наместо тоа тој уред треба да се предаде во најблискиот пункт за рециклирање на електрички и електронски уреди. Уништувањето треба да се изврши во согласност со локалните закони и во согласност со стандардите за животната средина .

Пред да се пушти од фабрика овој уред е проверен и подготвен од стручни лица и специјализиран персонал за да даде најдобри резултати при работата. Ако се потребни поправки или прилагодување треба да се извршат со најголема грижа и внимание. Поради оваа причина Ви препорачуваме секогаш да контактирате со дистрибутерот каде сте го купиле уредот или во нашиот најблизок сервисен центар за клиенти, наведувајќи го видот на проблемот и моделот на вашиот уред. Не заборавајте дека оригиналните резервни делови можат да се најдат само во нашите сервисни центри за клиенти. Немојте да го фрлате уредот невнимателно, поради безбедност и на децата и на околината.

Овој апарат е во согласност со следните Директиви

- 2006/95/EC (опрема за низок напон)
- 2004/108/EC (електромагнетска компатибилност)
- 89/109/EC (елементи наменети во контакт со храна)
- 2002/96/EC (WEEE).
- 2005/32/CE (EuP).

**Содржина:**

генерални предупредувања  
упатства за употреба  
упатства за печење  
чистење и одржување  
упатства за монтирање  
технички карактеристики

## ГЕНЕРАЛНИ ПРЕДУПРЕДУВАЊА

⚠ Овој производ е наменет за готвење и загревање на храна. Не користете го за друга намена.

⚠ Многу важно е да го чувате го прирачникот заедно со уредот во случај да го дадете на некој друг.

Овој уред е дизајниран за непрофесионална употреба од приватни поединци дома. Мора да го користат совесни возрасни луѓе и да не се дозволуваат децата да играат со уредот. Предните достапни делови од фурната може да се прегреат при работата. Внимавајте на децата и на несамостојните лица кога работи уредот да не ја допрат топлата површина и да не се наоѓаат во близина кога уредот се користи.

⚠ Производот мора да го монтира единствено компетентни и обучени лица кои ги познаваат правилата и одредбите кои се на сила.

Корисникот не смее да го менува напојниот кабел. За менување контактирајте само квалификуван инженер.

Никогаш не обложувајте ја фурната со алуминиумска фолија ниту за затворање на отворите, ниту за менување на размена на топлинската енергија, бидејќи ќе настане оштетување на емајлот.

⚠ **ВАЖНО:** Кога е вклучена фурната, достапните делови може да се вжештат при користењето на апаратот. Трнете ги децата настрана. Не допирајте ги грејните елементи на фурната.

⚠ **ВАЖНО:** внимавајте на предната површина на фурната. Излегува пара.

Пред да ја користите фурната првпат, мора да се отстрани секоја заштитна лента, да се загрее фурната, празна до максимална температура околу 45 минути (да се отстранат мирисите и чадот кои заостануваат од процесот на производство). Потоа исчистете ја фурната темелно со вода и сапун и добро исплакнете без многу вода, за да не навлезе во внатрешните делови.

### ⚠ Решетка за скара

Важно: за да работи правилно системот против накусување, ставете го првиот дел "А" за да го држи како што е покажано на сликата.

Фиг. А

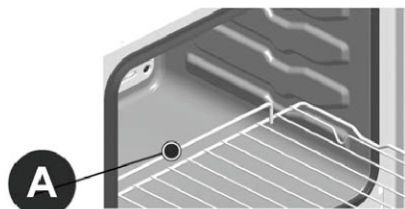

За сите поправки контактирајте со техничкиот сервисен центар за клиенти и побарајте оригинални резервни делови. Поправки кои ги вршат необучени лица може да направат оштетување на уредот.

## Вовлекување и фиксирање на единицата

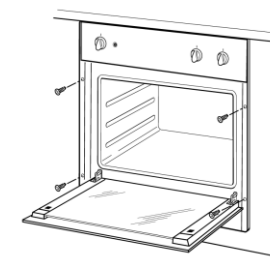
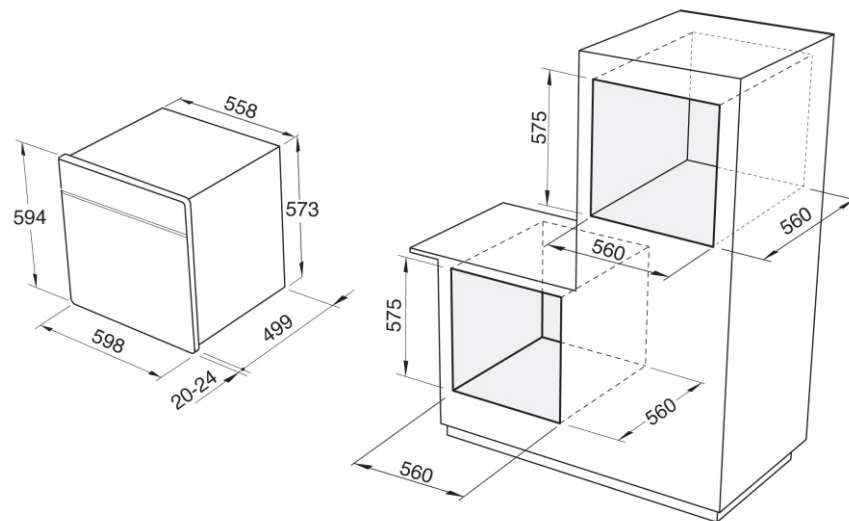

Ставете ја фурната во отворот на мебелот, наместете ја на основата и турнете до крајот страничните носачи. За димензиите на фурната видете ги техничките податоци за мебелот.

Отворете ја вратата и фиксирајте ја фурната со четири навртки за дрво кои ќе ги навртите во дупките на страничните носачи на фурната.

Внимавајте фурната да фиксирате на сосема цврст начин, како што е покажано, и да ги изолирате електричните елементи за да се одбегне можен контакт со металните делови. Понатаму, спојката која ги поврзува свитканите делови на мебелот треба да издржи температура не пониска од 90 °C за да не настанат деформации и одлепување на површината.

## Електрично поврзување



### Исклучете ја струјата пред секоја операција

Апаратите имаат три-полен кабел за напојување и работат на наизменична струја и монофазна волтажа која е наведена на етикетата за карактеристиките за производот која се наоѓа на крајот на овој прирачник и на производот. Заземјувањето на кабелот е обележано со боите жолта/зелена.

## ПОВРЗУВАЊЕ НА НАПОЈНИОТ КАБЕЛ СО СТРУЈА

Поврзете го кабелот за напојување од фурната во приклучок кој е соодветен за напојувањето наведено на етикетата за карактеристиките за производот на производот. Во случај на директно поврзување со струјата (кабел без приклучок), потребно е да се стави соодветен повеќеполарен прекинувач пред уредот, со минимум отвор меѓу контактите од 3 мм (жицата за заземјување не треба да е прекината од прекинувачот).

Пред да поврзете со струја, проверете:

- дали електричниот бројач, сигурносниот вентил, напојувачката линија и штекерот се соодветни да го издржат максималното напојување кое се бара (видете ја етикетата за карактеристиките за производот).
- дали напојувачкиот систем е правилно заземјен, според важечките одредби. штекерот или повеќе-поларниот прекинувач може лесно да се дофатат по инсталирањето на фурната
- откако сте поврзале со струјата, внимавајте напојниот кабел да не е во контакт со делови кои се подложни на загревање.
- никогаш не користете адаптери, приклучоци за паралелно вклучување бидејќи можат да предизвикаат прегрејување или пожар.

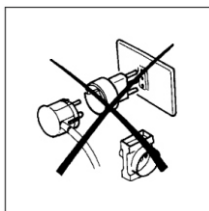

Произведувачот не сноси одговорност за директна или индиректна штета предизвикана од неправилна инсталација или поврзување. Затоа сите потребни операции при инсталирањето и поврзувањето треба да ги извршат квалификувани лица во согласност со важечките локални и општи одредби.

## УПАТСТВА ЗА УПОТРЕБА

Вратата на фурната мора да биде затворена за сите начини на печење.

Фурната има две странични тастатури со сензорни контролни копчиња. За да активирате некоја функција, доволно е да допрете со прст на симболите без да притискате. Во централниот дел има дисплеј на различните функции, програмирања, време итн

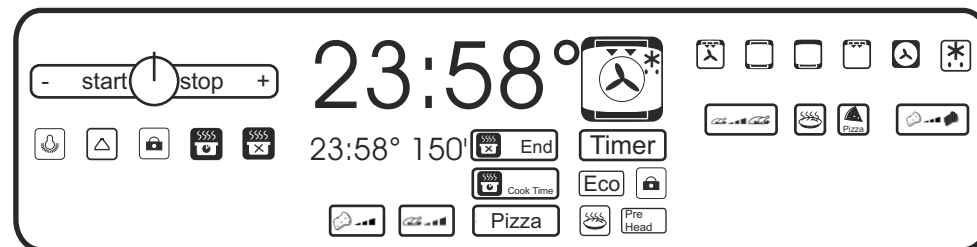

### Подесување на времето

Кога фурната ќе ја поврзете со електричното напојување, дисплејот го покажува времето. Да го подесите тековното време:

- Допрете го симболот околу 2 секунди се додека не почне да трепка часот. Подесете на симболите “+” и “-”.
- Допрете го симболот повторно и ќе се појават минутите. Подесете на симболите “+” и “-”.
- Допрете го симболот повторно да го потврдите времето. Ако копчињата не ги притиснете 20 секунди, модот за подесување на времето се исклучува.

### Светло на фурната

5

Сијаличката на фурната се вклучува со притискање на симболот или со допирање на било кое копче. Да го исклучите светлото, допрете го копчето или автоматски ќе се исклучи по 30 секунди.

### Подесување на контрастот на дисплејот



Во зависност од аголот на гледање и вашите лични барања контрастот на дисплејот може да се подеси на следниов начин:

- допрете ги симболите “+” и “-” во исто време околу секунди. Дисплејот ги покажува сите симболи.
- допрете ги “+” и “-” да го зголемите или намалите контрастот.
- Кога ќе го одберете контрастот кој го сакате, попкајте тековното време да се врати на автоматско меморирање.

Подесувањето не е можно кога програмите се подесени или кога ќе се појави END на дисплејот.

#### **Заклучување на контролните копчиња**

Заклучување на контролните копчиња е корисно за да не можат децата да ја вклучат фурната или да не дојде до промена на подесувањата кога го кистите дисплејот.

Се вклучува или исклучува со допирање на симбоот  неколку секунди се додека на дисплејот не се појави симболот .

#### **Грешки**

Ако на дисплејот се појави пораката ERR и зуење значи дека има некаква неправилност во работата на машината. Контакттирајте службата за техничката помош.

#### **ШТЕДЕЊЕ НА ЕНЕРГИЈА**

Автоматскиот систем за штедење на енергијата се активира кога програмираното време на печење е поголемо од 1 час (и за програмите за прекин на печењето и за оние со старт и крај на печењето).

Овој систем ги исклучува грејните елементи неколку минути однапред, без да влијае на квалитетот на печењето и на тој начин заштедува енергија. Кога оваа функција е активна се појавува ECO на дисплејот.

#### **Прекин на електричната енергија**

Ако снеса снеса струја околу 10 минути, рерната ќе се вклучи со сите функции нормално. Ако нема струја подолго време, ERR ќе се појави на дисплејот кога ќе дојде струја. Во овој случај, функцијата и програмата на печење мора повторно да се подесат.

#### **Безбедносен термостат**

Го прекинува електричното напојување за да не дојде до можно прегрејување кога фурната се користи неправилно. Во овој случај почекајте да се излади фурната пред повторно да ја користите. Од друга страна, ако грешката е на некои од компонентите на фурната, ви советуваме ја повикате техничка помош.

#### **МОТОР ЗА ЛАДЕЊЕ**

Опремата има мотор за ладење на внатрешните елементи и контролната плоча. Моторот автоматски се вклучува кога работи фурната кога температурата внатре во рерната ја надминува пред воспоставената вредност и останува вклучен, и откако ќе се исклучи фурната се додека не се намали температурата.

#### **ПЕЧЕЊЕ**

Фурната го дава изборот од следниве функции на печење:



#### **ВЕНТИЛАЦИОНО ПЕЧЕЊЕ**

елементот на скарата и вентилаторот за печење се активни. Оваа програма одговара за печење на големи парчиња месо и живина на решетката на едно од повисоките нивоа. Секогаш ставајте го послужавникот долу да се собираат маснотиите.

Стаклото кое се наоѓа на фурната е подложено на посебен безбедносен третман. Во случај на кршење, се распарчува на мали коцки и рамни парчиња кои не се опасни бидејќи не се остри.

Ве молиме внимавајте на топлински шокови на стаклото. Не чистете го кога е жешко.

#### **Заменување на сијаличката во фурната**

Штом фурната ќе ја исклучите од струја, одвртете ја стаклената заштита и сијаличката, заменете ја со друга соодветна за висока температура (300°C / E14). Вратете ја стаклената заштита и приклучете ја фурната.

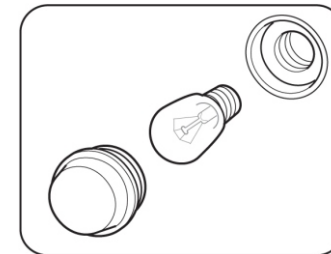

#### **Каталитички само-чистечки панел плочи (изборни)**

Каталитичките само-чистечки панел плочи кои ги покриваат ѕидовите на фурната може да се монтираат во сите наши рерни. Овие специјални панел плочи кои се фиксираат на страните и на задните ѕидови се покриени со специјален микропорозен каталитички емајл, кој постепено оксидира, ги испарува маснотиите и ги елиминира при печењето над 200°C. Ако фурната не се исчисти по печењето на многу мрсна храна, нека работи на најјака температура додека е потребно да се исчисти (максимум 1 час). Само-чистечките панел плочи не смеат да се мијат или чистат со абразивни средства кои содржат киселини или алкали, туку редовно да се четкаат со крпа натопена со вода. Овие панел плочи може да се купат во најблискиот дистрибутер или сервисен центар.

**ЧИСТЕЊЕ И ОДРЖУВАЊЕ**

Чистење на вратата  
Одвртување на вратата

1. Оставете ја широко отворена вратата
  2. Подигнете ги ментежите во зависност од моделот, како што е покажано на слика A1 или A2.
  3. Свртете ја вратата кон позиција на затворање и поставете ја на префрлувачите: на овој начин пружината на ментежите е блокирана. Со целосно затворање на вратата ментежите ќе излезат од лежиштето, потоа подигнете и извадете ја вратата (слика B).
- За да ја наместите вратата повторно, постапете во обратен редослед од претходно опишаните чекори.

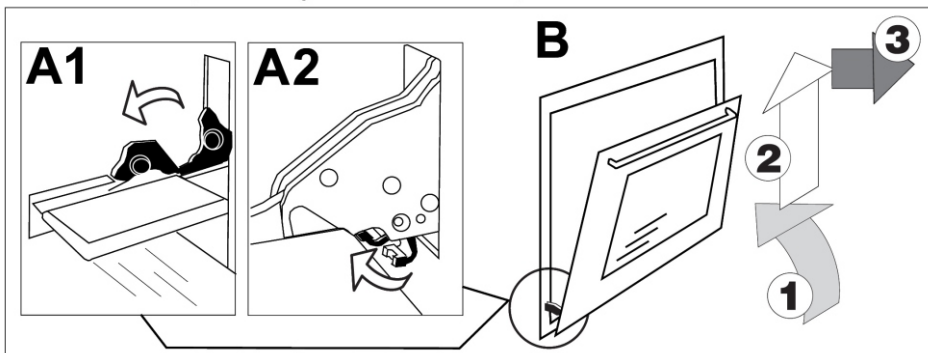

Вадење на стаклото на вратата



**ВАЖНО: Не го демотирајте внатрешното стакло, кога вратата од рерната не е демотирана. Во спротивен случај ќе се скрши внатрешното стакло, за кое производителот и трговецот нема да сносат одговорност!**

За полесно чистење, откако ќе ја извадите вратата на фурната, може да го извадите и стаклото. Ќе треба да ги извадите само двата горни ментежи (слика C) за да може да се лизне стаклото (слика D). По чистењето, вратете го назад стаклото така што ќе ги наместите ментежите и сите други делови ќе ги прицврстите правилно. Дури тогаш наместете ја вратата на фурната

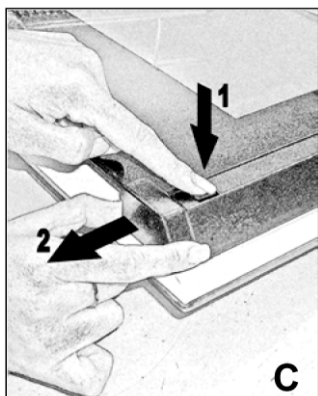

Симболот ОК внимавајте да биде од десно долу.

**СТАТИЧКО**

Горните и долните грејни елементи се активни. Оваа функција одговара за печење месо кое сакате да биде крцкаво, лазањи или слични јадења.

**ДОЛНО ПЕЧЕЊЕ**

Долниот греен елемент е во функција. Соодветно за печење храна која бара греење од долу.

**ПЕЧЕЊЕ НА СКАРА**

Елементот за скара е во функција. Оваа функција одговара за печење колбаси, стек, риба и слично кои се ставаат на решетката под површината на грејачот за скара. Решетката мора да биде поставена на горните полици (во зависност бод дебелината на месото кое се пече) и долу поставете го послужавникот за маснотиите.

**ТРАДИЦИОНАЛНО ПЕЧЕЊЕ СО ПОМОШ НА ВЕНТИЛАТОР**

Задниот греен елемент и вентилаторот за печење се во функција. Оваа функција е соодветна за колачи и месо кое бараат еднаква температура. Оваа функција овозможува да се печат различни јадења кои бараат заедно еднаква температура.

**ОДМРЗНУВАЊЕ**

Само вентилаторот за греење е активен. Со оваа програма храната брзо се одмрзува. Температурата е подесена на околу 45°C со тоа што задниот елемент наизменично се вклучува.

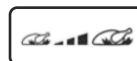
**ПИЛЕШКО**

Ова функција овозможува автоматска програма за печење пилешко месо

**ОДРЖУВАЊЕ ТОПЛО**

Оваа функција автоматски ја одржува храната топла.

**ПИЦА**

Оваа функција нуди автоматска програма за пица

**ТОСТ**

Оваа функција нуди автоматска програма за правење тост

Различни начини на печење се опишани подолу:

- без програмирање со тајмер на зурење ако е подесен
- програмирање крај на готвењето
- програмирање на траењето и крај на готвењето
- со автоматски програми

### ПЕЧЕЊЕ БЕЗ ПРОГРАМИ

Откако сте го ставиле јадењето да се пече во фурната, одберете ја саканата функција со допирање на соодветниот симбол:



Дисплејот автоматски ќе покаже температура но која може да се промени за 5°C со притискање на симболите "+" и "-".

Кога изборот е направен потврдете на симболот "start/stop"; одбраната функција и температура ќе се појават на дисплејот. Печењето започнува веднаш. За време на готвењето може да се промени температурата. Додека не се достигне подесената температура, на дисплејот се покажува пораката "pre heat" (пред загревање) и симболот на функцијата трепка.



Да го завршите печењето, притиснете го симболот "start/stop" во спротивно по 199 минути фурната автоматски се исклучува.

### УПОТРЕБА НА ТАЈМЕРОТ НА ЗУЕЊЕ

Кога печете без програмирање, може да се подеси тајмерот на зурење. Ова не го прекинува готвењето.

Сигналот автоматски запира по 30 секунди или со допирање на било кое копче.

Да го подесите тајмерот:

- притиснете го  симболот; минутите трепкаат на дисплејот
- подесете го саканиот број (максимум 199 минути) со симболите "+" и "-".
- одбраниот број трепка и одбројувањето започнува со притискање на симболот  или автоматски по 20 секунди.
- Преостанатото време се покажува на дисплејот.
- Да ја запрете функцијата пред време допрете го симболот .

### ЧИСТЕЊЕ И ОДРЖУВАЊЕ

 **важно:** пред да вршите одржување или чистење на фурната исклучете ја од струја и почекајте да се излади.  
Генерално чистење

За да се задржи сјајноста на емајлираните делови подолго време потребно е да се чисти фурната по секое печење. Штом фурната ќе се олади, лесно ќе можете да ги отстраните масните слоеви со помош на сунѓер или со крпа со навлажнета со сапун и евентуално со детергент кој се наоѓа на пазарот. Никогаш не користете абразивни крпи или сунѓери, кои можат трајно да го оштетат емајлот. На белите рерни дури и деловите на контролна табла како што се рачката и копчето треба да се чистат постојано бидејќи со време пожелтуваат поради испарувањето на маснотиите. По употреба, исплакнете ги со вода деловите со нерѓосувачи челик и исушете ги со мека крпа. Во случај на постојана дамка, користете нормални неабразивни средства за чистење или еден од посебните производи за нерѓосувачки челик или со топол оцет. Чистете го стаклото на вратата само со топла вода, и избегнувајте груби крпи

Фурните со бакарна површина: бакарните површини имаат посебна заштита. За да ја одржите површината чиста, Ви препорачуваме, кога фурната е ладна со мека и чиста крпа и неутрален детергент да ја избришете нежната површина. Никогаш не користете абразивни средства.

Не чистете со млаз пареа.

### Фурни со горен грејач со накусување за чистење

1. Предупредување: проверете дали сите контроли се на "OFF" позиција и почекајте да се изладат елементите од грејачот.
2. Потпрете го предниот дел од грејачот додека ги отстранувате завртките кои го држат грејачот.
3. Спуштете го предниот елемент внимателно до долу.
4. При чистење, внимавајте да не ја виткате решетката премногу.
5. Кога чистењето е завршено, внимателно отстранете ги сите хемикалии од чистењето и водата од грејачот.
6. Внимателно подигнете го предниот дел во позиција и прицврстете ги навртките.

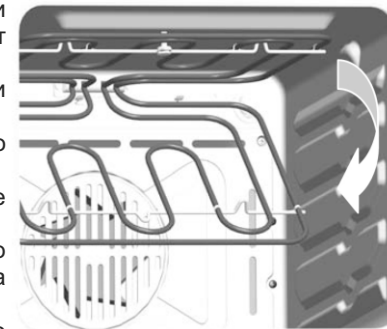

 **НИКОГАШ НЕ КОРИСТЕТЕ ЈА ФУРНАТА СО РЕШАТКАТА ДА ВИСИ НАДОЛУ.**



Програмата дава променливо време на траење во зависност од степенот на тостирање според следната табела:

Степен на тостирани	Минути
Слабо	4
Средно	6
Солно	8

Да го исклучите дисплејот, допрете го симболот "start/stop" 1 секунда. Можете да го запрете печењето пред програмираниот крај со допирање на симболот "start/stop"

### ТАБЕЛА ЗА ВРЕМЕТО НА ПЕЧЕЊЕ

Видови храна	делов N: 	Температура на рерна°C	Време минути
<b>ХРАНА</b>			
Долготрајно печење месо	2	220 - 230	зависи од квнт
Брзо печење на месо	2	225 - 230	50 - 60
живина(патка итн.)	1	210 - 230	150 - 180
Пилешко месо	2	225 - 230	50 - 60
Дивеч	1	200 - 225	зависи од квнт
Риба	1	180 - 200	20 - 25
<b>Теста</b>			
Божикна торта	само основата	160 - 200	60 - 70
Торта од слива	само основата	170 - 180	90 - 100
Торта со портокал	само основата	170 - 180	80 - 100
Солени колачи	2	200	40 - 45
Бриоши	2	215 - 230	35 - 40
Лиснато тесто	2	215	30 - 40
Пандишпан	2	200 - 215	30 - 35
Колач со белка и шеќер	1	140	60 - 80
Полнето лиснато тесто	2	215 - 230	30
Овошна торта(тесто без квасец)	2	230	30 - 35
Овошна торта(тесто со квасец)	2	230	20 - 30

### ТАБЕЛА ЗА ВРЕМЕ НА ПЕЧЕЊЕ НА РЕШЕТКАТА ЗА СКАРА

Потекло на храната	Квт КГ	делови N: 	Температура на рерна°C	Време на предзагрев ање	Време
Телешки котлети	1	3	240	5	8-10
Јагнешки котлети	1	3	240	5	12-15
Џигер	1	3	240	5	10-12
Ролат од дробено месо	1	3	240	5	12-15
Телешко срце	1	3	240	5	12-15
Печено во кошулица	1	3	240	5	20-25
Пола пилешко	-	3	240	5	20-25
Рибни филети	-	3	240	5	12-15
Полнети домати	-	3	240	5	10-12

### ПРОГРАМИРАЊЕ ЗА ПРЕКИН НА ПЕЧЕЊЕТО

Со овој начин, автоматски може да го програмирате траењето на печењето. Откако сте ја одбрале функцијата на печење и потребната температура пред да потврдите на симболот "start/stop", следете ги следните упатства:

- допрете го симболот  ; бројот од 60 минути ќе се појави на дисплејот
- зголемете или намалете со симболите "+" и "-".(максимум 199 минути)
- потврдете на симболот "start/stop".
- На дисплејот се покажува пораката "време на готвење" и преостанатото време на печење "end". Печењето започнува; на дисплејот наизменично се покажува одбраната температура и времето кога ќе заврши печењето.



Кога ќе заврши печењето, се слуша зуење и симболот  трепка. Да го исклучите дисплејот, допрете го симболот "start/stop" 1 секунда. Можете да го запрете печењето пред програмираниот крај со допирање на симболот "start/stop"

### ПРОГРАМИРАЊЕ НА ТРАЕЊЕТО И ПРЕКИН НА ПЕЧЕЊЕТО



Со овој начин автоматски може да го програмирате траењето на готвењето и времето кога ќе заврши печењето.

Откако сте ја одбрале функцијата на печење и потребната температура пред да потврдите на симболот "start/stop", следете ги следните упатства:



#### Подесете го траењето на печењето:

- допрете го симболот  ; бројот од 60 минути ќе се појави на дисплејот
- зголемете или намалете со симболите "+" и "-".(максимум 199 минути)
- потврдете на симболот .

#### Подесете го крајот на печењето:

- допрете го симболот  : предложеното време, кое е сума на тековното време и траењето на печењето трепка на екранот
- подесете го времето на крајот на печењето со симболите "+" и "-". И потврдете со симболот .
- Подесете ги минутите на саканата вредност со симболите "+" и "-".
- Потврдете со допирање на симболот "start/stop"

во овој момент фурната е програмирана да пече за подесеното време и да се исклучи на времето кое сте го подесиле.

Се додека не почне печењето, симболите  и  трепкаат на дисплејот. Кога започнува печењето, овие симболи остануваат фиксни и се вклучува симболот “пред загревање”.

При печењето, температурата и времето на готвење кои се подесени се покажуваат наизменично на дисплејот.

На пример:

Ако сте програмирале печење за 40 минути во 9 часот со прекин на печењето во 13 часот фурната автоматски ќе се вклучи во 12.20 и ќе заврши во 13 часот кога автоматски ќе се исклучи.

Кога печењето ќе заврши, се слуша звук на зуење и на дисплејто се покажува симболот

 кој трепка.

Да го исклучите дисплејот, допрете го симболот “start/stop” 1 секунда.

Можете да го запрете печењето пред програмираниот крај со допирање на симболот “start/stop”

### АВТОМАТСКИ ПРОГРАМИ



ПИЛЕШКО

Со оваа функција може да подесите автоматска програма да печете пилешко на следниот начин:

- подесет го печењето спорд големината на пилешкото со допирање на крајот на симболот . Дисплејот покажува три различни големини на пилешкото.
- Предложената температура за оваа програма е 250°C. Може да ја промените со копчињата “+” и “-”.
- Допрете го симболот **start/stop** да ја стартувате програмата.
- Фурната се вклучува и ја достигнува потребната температура. Во оваа фаза се покажува иконата “пред загревање” на дисплејот.

Време /минути /	Мало Пиле	Средно Пиле	Големо Пиле
0	Ставете компири во рерната	Ставете компири и пилешко во рерната	Ставете пилешко во рерната
10	Звучен сигнал: ставете го пилето во рерната	/	Звучен сигнал: ставете ги компирите во рерната
25	Звучен сигнал: свртете го пилето и компирите	Звучен сигнал: свртете го пилето и компирите	Звучен сигнал: свртете го пилето и компирите
45	Звучен сигнал: свртете го пилето и компирите	Звучен сигнал: свртете го пилето и компирите	/
50	/	/	Звучен сигнал: свртете го пилето и компирите
60	Звучен сигнал: крај на печењето	Звучен сигнал: крај на печењето	/
70	/	/	Звучен сигнал: крај на печењето

**ВАЖНО** : Температурите на печење може да се прилагодуваат различно според навиките. Дадените индикации се однесуваат на стандардните производи купени во нормални супермаркети. На крајот на дадената автоматска програма, печењето може да продолжи рачно, дури и да користите различна функција

Да го исклучите дисплејот, допрете го симболот “start/stop” 1 секунда.

Можете да го запрете печењето пред програмираниот крај со допирање на симболот “start/stop”



ОДРЖУВАЊЕ ТОПЛО

Оваа функција ја одржува температурата на зготвените јадења на околу 80 °C околу 1 час. Кога ќе измине ова време, фурната автоматски се исклучува.

Да ја активирате оваа функција, притиснете го соодветниот симбол и потврдете со го симболот “start/stop”.

Да го исклучите дисплејот, допрете го симболот “start/stop” 1 секунда.

Можете да го запрете печењето пред програмираниот крај со допирање на симболот “start/stop”



ПИЦА

Оваа функција овозможува автоматско печење пица. Да ја активирате функцијата допрете го соодветниот симбол.

Фурната предлага температура од 250°C. Може да се промени ако е потребно на копчињата “+” и “-”

Кога температурата ќе се постигне, задниот греен елемент е во функција и на дисплејот се покажува иконата “пред загревање”.

Кога фазата на пред загревање е завршена, се слуша зуење кое кажува дека треба да се стави пицата. Автоматската 25 минутна програма на печење започнува на температура од 200 °C (која може да се промени) и горните и долните грејни елементи се во функција.

По 18 минути, се слуша зучки сигнал. Додадете моцарела сирење.

По 25 минути фурната се исклучува и дава зучки сигнал.

Да го исклучите дисплејот, допрете го симболот “start/stop” 1 секунда.

Можете да го запрете печењето пред програмираниот крај со допирање на симболот “start/stop”



ТОСТ

Оваа функција нуди програма а тост на следниот начин:

- одберете го степенот на саканото тостирање, со симболот . Дисплејот покажува три различни степени на тостирање
- Допрете го симболот „start/stop“ да ја стартувате програмата.
- По некое време, во зависност од степенот на тостирање, се слуша зуење кое ве потсетува да го свртите тостот.
- Кога тостот е готов, се слуша зуење.