

## HSL 365 FLV A X HSL 365 FLV A W

ХЛАДИЛНИК С КАМЕРА - ДВЕ ВРАТИ

---

ФРИЖИДЕР СО ДВЕ ВРАТИ

---

KOMBINOVANI FRIZIDER

---

**BG** ИНСТРУКЦИИ ЗА ЕКСПЛОАТАЦИЯ

**MK** УПАТСТВО ЗА УПОТРЕБА

**SRB** UPUTSTVO ZA UPOTREBU

Уважаеми Клиенти,

Благодарим Ви, че избрахте нашия продукт. Надяваме се, че той ще отговори на Вашите изисквания. Внимателно следвайте препоръките, изложени в тази книжка и така Вашият уред ще работи ефикасно. Не се колебайте да ни търсите при необходимост. Ние винаги ще бъдем до Вас, за да Ви сътрудним при нужда и за да Ви даваме полезна информация за всички продукти с марката "LINO".

|  |           |
|--|-----------|
| <b>ПРЕДИ ДА ИЗПОЛЗВАТЕ ВАШИЯ ХЛАДИЛНИК .....</b>     | <b>2</b>  |
| Информация за безопасност .....                      | 2         |
| Предупреждения за сигурност .....                    | 3         |
| Монтаж и експлоатация на Вашия хладилник .....       | 4         |
| Преди да започнете да експлоатирате хладилника ..... | 5         |
| <b>ФУНКЦИИ И ВЪЗМОЖНОСТИ .....</b>                   | <b>5</b>  |
| Предупреждения за настройките на температурата ..... | 5         |
| Настройка на термостата .....                        | 5         |
| Акcesoари .....                                      | 6         |
| Формичка за лед .....                                | 6         |
| Държач за бутилки .....                              | 6         |
| Отделение за пресни плодове и зеленчуци .....        | 6         |
| <b>РАЗДЕЛЕНИЕ НА ХРАНАТА .....</b>                   | <b>7</b>  |
| Хладилно отделение .....                             | 7         |
| Фризер .....   | 7         |
| <b>ПОЧИСТВАНЕ И ПОДДРЪЖКА .....</b>                  | <b>12</b> |
| Размразяване на хладилното отделение .....           | 13        |
| Размразяване на фризера .....                        | 13        |
| Смяна на крушката .....                              | 14        |
| <b>ТРАНСПОРТИРАНЕ И ПРЕПОЗИЦИОНИРАНЕ .....</b>       | <b>15</b> |
| Препозициониране на вратата .....                    | 15        |
| <b>ПРЕДИ ДА СЕ ОБАДИТЕ НА СЕРВИЗА .....</b>          | <b>15</b> |
| Съвети за пестене на електроенергия .....            | 17        |
| <b>ЧАСТИ НА УРЕДА И ОТДЕЛЕНИЯТА .....</b>            | <b>18</b> |

## Информация за безопасност

- При транспортиране и позициониране на хладилника, нимавайте да не повредите системата на хладилния газ.
- Ако старият ви хладилник има ключалка, счупете я или я свалете, преди да го изхвърлите, тъй като децата могат да попаднат в капан в него и да се стигне до инцидент.
- Старите хладилници и фризери имат изолационен материал и хладилен агент с хлорофлуорокарбон. Поради тази причина щадете околната среда, като изхвърляте старите си хладилници.

### ВАЖНИ БЕЛЕЖКИ:

- Ако вашият хладилник използва R600a като хладилен агент-можете да научите тази информация от етикета на хладилника – трябва да сте внимателни при транспортирането и монтажа, за да предпазите охлаждащите елементи на вашия уред от повреда. Въпреки че R600a е екологичен и природен газ, той е взривоопасен в случай на теч поради повреда в о охлаждащите елементи, преместете хладилника далече от открити пламъци или източници на топлина и проветрете помещението, в което сте монтирали уреда, за няколко минути.
- Моля прочетете внимателно инструкциите в ръководството за експлоатация, преди да инсталирате и използвате уреда си. Нашата компания не носи отговорност за щети, възникнали в следствие на неправилна употреба.
- Спазвайте всички инструкции върху уреда и в ръководството за експлоатация и пазете ръководството на сигурно място за разрешаване на проблеми, които могат да възникнат в бъдеще.
- Този уред е произведен за домашна употреба и може да се използва само в дома и за предвидените цели. Не е подходящ за търговско или общо ползване. Такова използване води до отпадане на гаранцията и компанията ни не носи отговорност за загубите, които ще претърпите.
- Този уред е предназначен само за домашно ползване и е подходящ за охлаждане / съхранение на храна. Не е подходящ за търговско или общо ползване и/или съхранение на вещества, различни от храна. Нашата компания не е отговорна за загуби, възникнали в противен случай.



Моля попитайте общинските власти за изхвърлянето на уреда за повторна употреба, рециклиране или възстановяване.

**Предупреждения за сигурност**

**Предупреждение:** Не използвайте механични устройства или други средства за ускоряване на процеса на размразяване, различни от препоръчаните от производителя.

**Предупреждение:** Не използвайте електрически уреди вътре в отделенията за съхранение на хранителни продукти, освен ако не са от типа, препоръчан от производителя.

**Предупреждение:** Не позволявайте запушване на вентилационните отвори в корпуса или вградените части на уреда.

**Предупреждение:** Не повреждайте кръга на хладилния агент.

- Моля не използвайте контакт с няколко гнезда или удължителен кабел.
- Моля не включвайте щепсел, чийто кабел е повреден, огънат или износен.
- Моля никога не дърпайте, огъвайте или повреждайте кабела.



- Този продукт е предназначен за използване от възрастни; моля не оставайте децата да играят с уреда, като се провесват на вратата.
- Никога не издърпвайте щепсела от контакта с мокри ръце, за да не предизвикате електрически удар!
- Моля никога не поставяйте кисели напитки в стъклени бутилки и ке нчета във фризера на вашия хладилник. Бутилките и кенчетата могат да експлодират.
- За ваша безопасност, моля не поставяйте в хладилника никакви взривни или запалими материали. Поставяйте високоалкохолните напитки в отделениято за охлаждане с добре затворени капачки и във вертикално положение.
- Избягвайте ръчен контакт, вадейки леда от фризера, ледът може да причини измръзване и/или порязване.

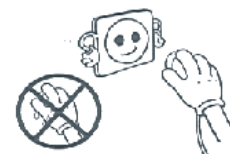

- Никога не докосвайте замразената форма с голи ръце! Не яжте сладоледа или ледените кубчета непосредствено след като сте ги извадили от фризера!
- Моля не замразявайте повторно вече размразената храна. Това може да е опасно за здравето ви и да причини хранително отравяне.
- Моля не покривайте тялото и/или горната част на хладилника с кърпа, покривки и т.н. Това ще се отрази негативно на работата на хладилника.
- Фиксирайте аксесоарите вътре в хладилника, за да не се повредят, докато се движат.
- Този уред не е предназначен за използване от лица (включително деца) с нарушени физични, сензитивни или умствени способности или от такива, които

нямат опит и знания, освен ако преди това не са били инструктирани относно начина на използване на уреда от лице, отговорно за тяхната безопасност. Не позволявайте на децата да си играят с хладилника.

- Ако захранващият кабел е повреден, същият трябва да се смени от производителя, неговият сервизен специалист или друго квалифицирано лице с цел предотвратяване на опасности.

### **Монтаж и експлоатация на Вашия хладилник**

- Работното напрежение на хладилника е 220-240 V и 50 Hz.
- Специално замасен щепсел е свързан към захранващия кабел на вашия хладилник. Този щепсел трябва да се използва със специално заземен контакт от 16 ампера. Ако в къщата ви няма такъв контакт, моля накарайте правоспособен електротехник да инсталира такъв.
- Нашата компания не носи отговорност за щети, които могат да възникнат поради използване на незаземена инсталация.
- Поставете хладилника на място, което не е изложено на пряка слънчева светлина.
- Той трябва да е най-малко на 50 см от източници на топлина, като напр. печки, вентилатори и най-малко на 5 см от електрически фурни.
- Хладилникът не трябва да се използва на открито и не трябва да се оставя под дъжда.
- Ако хладилникът ще се инсталира до фризер, разстоянието между тях трябва да е най-малко 2 см, за да се предотврати конденз по външните повърхности.
- Моля не поставяйте тежки предмети върху хладилника и го инсталирайте на подходящо място, така че до тавана да има разстояние най-малко от 15 см.
- Ако ще инсталирате хладилника до кухненски шкафове, тогава разстоянието между тях трябва да е най-малко 2 см.
- За да не позволите на кондензатора (черната задна страна да докосне стената, поставете пластмасов шаблон за определяне на разстояние, въртящ се на 90°.
- За да осигурите нормална, без вибрации работа на хладилника, предните му крачета трябва да са на подходяща височина и да са взаимно балансирани. Можете да го направите, като завъртите регулируемите крачета по посока на часовниковата стрелка (или обратно на часовниковата стрелка). Това трябва да се направи преди да сте поставили хранителните продукти в хладилника.
- Преди да използвате хладилника, почистете всичките му части с топла вода, в която сте добавили една чаена лъжичка сода бикарбонат, след което го почистете с чиста вода и го подсушете. След като приключите с почистването, върнете обратно всички части.

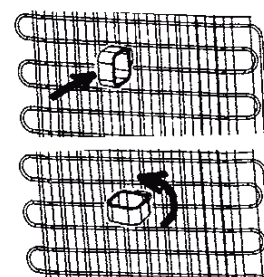

**Преди да започнете да експлоатирате хладилника**

- По време на първоначалното пускане в експлоатация или за да се уверите в ефективната работа на уреда след препозициониране, не включвайте хладилника поне 3 часа (във вертикално положение), след което включете щепсела в контакта. В противен случай можете да повредите компресора.



- При първоначалната експлоатация на хладилника можете да усетите миризма. Тази миризма изчезва, след като хладилникът започне да охлажда.

**Настройка на термостата**

**ТЕРМОСТАТ НА ФРИЗЕРА И ХЛАДИЛНИКА**

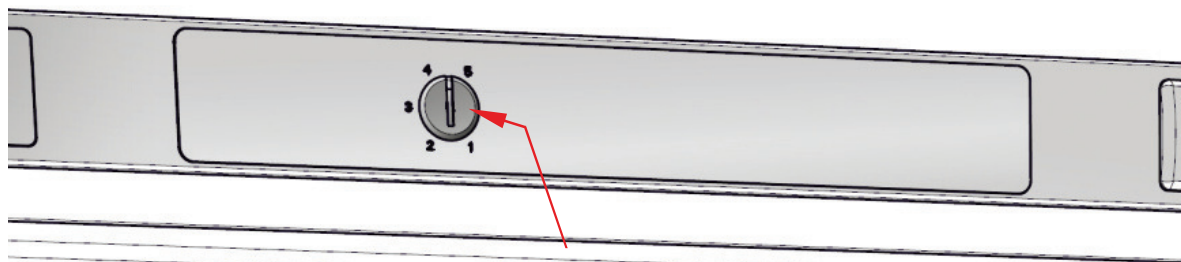

**УПРАВЛЕНИЕ НА ТЕРМОСТАТА**

Термостатът на фризера автоматично регулира вътрешната температура на отделенията. По-ниска температура може да се постигне чрез въртене на копчето от позиция 1 до 5.

**Важна забележка:** Не се опитвайте да въртите копчето зад позиция 1, защото това ще доведе до спиране работата на уреда.

**Настройка на термостата на фризера и хладилника;**

- 1 – 2 :** За краткосрочно съхранение на хранителни продукти във фризера, можете да поставите копчето между минимална и средна позиция.
- 3 – 4 :** За дългосрочно съхранение на хранителни продукти във фризера, можете да поставите копчето в средна позиция.
- 5 :** За замразяване на прясна храна. Уредът ще работи по-дълго. Така че след замразяване трябва да върнете предишната позиция.

**Предупреждения за настройките на температурата**

- Не е препоръчително да експлоатирате хладилника при температура по-ниска от 10°C, тъй като това ще повлияе на неговата ефективност.
- Настройките на термостата трябва да се направят като се вземе предвид колко често ще се отварят и затварят вратите на отделението за прясна храна и фризера, колко храна ще се съхранява в хладилника и околната среда, в която е инсталиран хладилника.
- Хладилникът ви може да работи до 24 часа в зависимост от температурата на околната среда без прекъсване, след като е бил включен, за да се охлади напълно. Не отваряйте твърде често вратите на хладилника и през това време не поставяйте твърде много храна вътре в него.

- Функцията за 5-минутно забавяне се прилага, за да се предотврати повреждане на хладилника, когато сте издърпали и след това отново включили щепсела, или при спиране на тока. Хладилникът ще започне да работи повторно след 5 минути.
- Хладилникът ви е проектиран да работи в атмосферни температурни интервали, посочени в стандартите, според климатичния клас, указан върху информационния етикет. Не е препоръчително хладилникът да се експлоатира в околна среда, която е извън указаните температурни интервали, за да се гарантира добра ефикасност на охлаждане.

| Климатичен клас | Температура на околната среда |
|-----------------|-------------------------------|
| T               | 16 до 43°C                    |
| ST              | 16 до 38°C                    |
| N               | 16 до 32°C                    |
| SN              | 10 до 32°C                    |

**Аксесоари**

**Формичка за лед**

- Напълнете формичката за лед с вода и я поставете във фризера.
- След като водата стане на лед, можете да огънете формичката за лед, както е показано по-долу, за да извадите кубчетата лед.

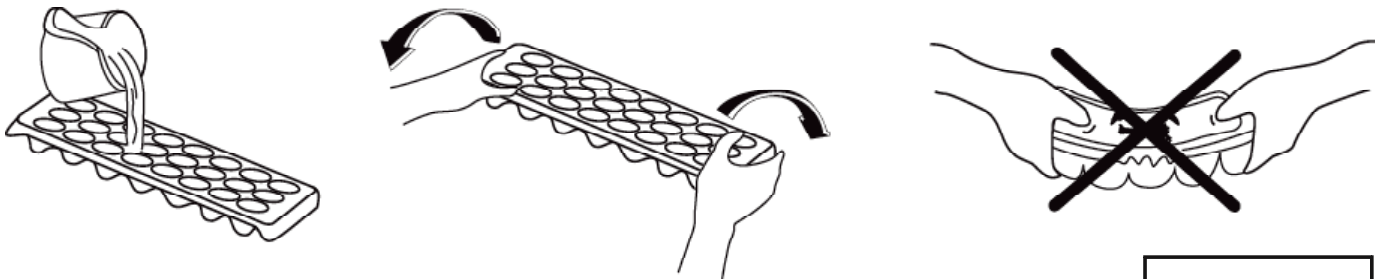

**Държач за бутилки (само за някои модели)**

- За да предотвратите плъзването или падането на бутилката върху вас, можете да използвате държача за бутилки. Освен това можете да избегнете издаването на шум, който се чува при отваряне и затваряне на вратата.

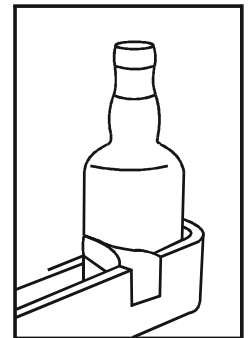

**Отделение за пресни плодове и зеленчуци**

В случай, че отделението за охладени продукти е пълно, използвайте отделението за пресни плодове и зеленчуци. По този начин ще се контролира въздуха и влажността и ще се увеличи свежестта на продуктите.

Ако върху стъкления рафт видите конденз, трябва да отворите клапата зад рафта.

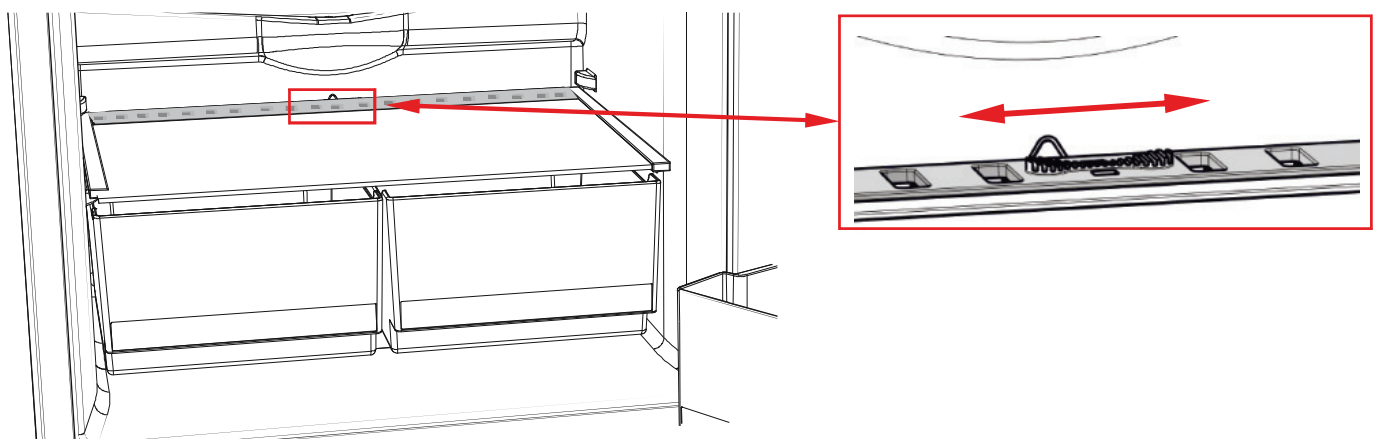

### Хладилно отделение

- За да намалите влажността и последващо увеличаване на скрежа, никога не поставяйте в хладилника течности в незапечатани съдове. Скрежът се натрупва по най-студените части на изпарителя и се налага по-често размразяване.
- Никога не поставяйте в хладилника топла храна. Топлата храна трябва да се охлади до стайна температура и да се постави, така че да се осигури подходяща циркулация на въздуха в отделението на хладилника.
- Нищо не трябва да докосва задната част на хладилника, тъй като това ще доведе до замръзване и опаковките да се залепят. Не отваряйте твърде често вратата на хладилника.
- Подредете месото и изчистената риба (увити в пакети или пластмасово фолио) които ще използвате в следващите 1-2 дни.
- Можете да поставяте пресните плодове и зеленчуци в отделението за пресни плодове и зеленчуци без да ги опаковате .

| <i>Хранителен продукт</i>                  | <i>Време на съхранение</i>       | <i>Къде да се постави в хладилника</i>  |
|--|----------------------------------|---|
| Плодове и зеленчуци                        | 1 седмица                        | В отделението за пресни плодове и зеленчуци (без опаковка)                              |
| Месо и риба                                | 2 до 3 дни                       | Опаковани в пластмасово фолио или пликчета в отделението за месо (върху стъкления рафт) |
| Прясно сирене                              | 3 до 4 дни                       | В специалните рафтове на вратата  |
| Масло и маргарин                           | 1 седмица                        | В специалните рафтове на вратата  |
| Бутилирани продукти, прясно и кисело мляко | До датата на годност на продукта | В специалните рафтове на вратата  |
| Яйца                                       | 1 месец                          | В рафта за яйца   |
| Сготвена храна                             |                                  | Всички рафтове  |

**ЗАБЕЛЕЖКА:** Картофите, лукът и чесънът не трябва да се съхраняват в хладилника.

### Фризер

- Фризерът се използва за съхранение на дълбоко замразени или замразени храни за дълъг период от време или за кубчета лед.
- Не поставяйте прясна и топла храна на рафтовете на вратата на фризера, за да бъдат замразени. Използвайте ги само за съхранение на замразена храна.
- Не поставяйте прясна и топла храна заедно със замразена храна, тъй като замразената храна може да се размрази.
- При замразяване на прясна храна (т.е. месо, риба и кайма), разделете я на части, които ще използвате наведнъж.
- **За съхраняване на замразена храна;** инструкциите върху пакетите замразена храна трябва винаги да се спазват, и, ако за хранителния продукт не е предоставена информация, същият трябва да се съхранява до 3 месеца от

датата на покупката му.

- **Когато купувате замразени храни** се уверете, че същите са били замразени при подходяща температура и пакетът е цял.
- Замразените хранителни продукти трябва да се транспортират в подходящи съдове, за да се запази качеството на храната, трябва в най-кратко време да се върнат във фризерите.
- Ако пликът със замразения продукт показва признаци на влага и не е обичайно подуване, вероятно същият е бил съхраняван при неподходяща температура и вероятно е развален.
- **Съхраняването на замразените хранителни продукти** зависи от температурата на помещението, настройката на термостата, колко често се отваря вратата, вида на храната и времето, необходимо да транспортирате продукта от магазина до вкъщи. Винаги спазвайте инструкциите върху опаковката и никога не съхранявайте след изтичане на срока на годност на продукта.
- Използвайте рафта за бързо замразяване за по-бързо замразяване на домашно приготвена храна (и храната, която възнамерявате да замразите) поради по-голямата сила на замразяване на фризера. Рафтовете за бързо замразяване са средните рафтове във фризера (виж стр. 18-19)
- Препоръки за разпределението и съхранението на хранителните продукти в отделението за дълбоко замразяване ще намерите на страници 9, 10 и 11.

| <i>Месо и риба</i>                           | <i>Подготовка</i>   | <i>Време на съхранение (месеци)</i> | <i>Време за размразяване- часове при стайна температура</i> |
|--|---|-------------------------------------|---|
| Стек   | Опаковано във фолио   | 6-10                                | 1-2   |
| Агнешко месо                                 | Опаковано във фолио   | 6-8                                 | 1-2   |
| Телешко печено                               | Опаковано във фолио   | 6-10                                | 1-2   |
| Телешки кубчета                              | На малки парчета  | 6-10                                | 1-2   |
| Агнешко на кубчета                           | На парчета  | 4-8                                 | 2-3   |
| Кайма  | В пакети без подправки  | 1-3                                 | 2-3   |
| Вътрешности (парчета)                        | На парчета  | 1-3                                 | 1-2   |
| Наденички/Салам                              | Трябва да са опаковани, дори да са в черво  |                                     | До пълно размразяване                                       |
| Пиле и пуйка                                 | Опаковано във фолио   | 7-8                                 | 10-12   |
| Гъска и патица                               | Опаковано във фолио   | 4-8                                 | 10  |
| Елен, заек, глиган                           | На порции от 2,5 кг и филета  | 9-12                                | 10-12   |
| Сладководни риби (съомга, шаран, лосос)      | След почистване на червата и люспи на рибата, измийте и подсушете и, ако е необходимо, отрежете опашката и главата. | 2                                   | След пълното и размразяване                                 |
| Постна риба, костур, калкан, писия           |   | 4-8                                 | След пълното и размразяване                                 |
| Мазни риби (риба тон, скумрия, лефер, аншоа) |   | 2-4                                 | След пълното и размразяване                                 |
| Ракообразни                                  | Почистени и в пликчета  | 4-6                                 | След пълното и размразяване                                 |
| Хайвер                                       | В оригиналната опаковка, алуминиев или пластмасов съд   | 2-3                                 | След пълното и размразяване                                 |
| Охлюви                                       | В подсолена вода, алуминиев или пластмасов съд  | 3                                   | След пълното и размразяване                                 |

**Забележка:** Замразената храна, след като се размрази, трябва да се готви като прясна храна. Ако няма да се готви след размразяване, никога не да не се замразява повторно.

| <i>Плодове и зеленчуци</i> | <i>Подготовка</i>   | <i>Време на съхранение (месеци)</i> | <i>Време за размразяване -часове-<br/>При стайна температура</i> |
|----------------------------|---|-------------------------------------|--|
| Карфиол                    | Отстранете листата, нарежете сърцевината на парчета и я оставете във вода с малко лимонов сок за известно време | 10-12                               | Може да се използва и замразен                                   |
| Фасул                      | Измийте и накъсайте на малки парчета  | 10-13                               | Може да се използва и замразен                                   |
| Боб                        | Изчистете от шушулките и измийте  | 12                                  | Може да се използва и замразен                                   |
| Гъби и аспержи             | Измийте и накъсайте на малки парчета  | 6-9                                 | Може да се използва и замразен                                   |
| Зеле                       | Почистено   | 6-8                                 | 2  |
| Патладжан                  | След измиване го нарежете на парчета от 2 см  | 10-12                               | Разделете го един от друг  |
| Царевица                   | Почистете и ги опаковайте с дръжките или като сладка царевица   | 12                                  | Може да се използва и замразен                                   |
| Морков                     | Почистете и нарежете на шайби   | 12                                  | Може да се използва и замразен                                   |
| Чушка                      | Отрежете дръжката, разрежете на две и отстранете сърцевината  | 8-10                                | Може да се използва и замразен                                   |
| Спанак                     | Измит   | 6-9                                 | 2  |
| Ябълка и круша             | Обелени и нарязани  | 8-10                                | (Във фризера) 5  |
| Кайсия и праскова          | Нарязани на половина и с махната костилка   | 4-6                                 | (Във фризера) 4  |
| Ягоди и къпини             | Изчистени и измити  | 8-12                                | 2  |
| Сготвени плодове           | Поставете 10% захар в съда  | 12                                  | 4  |
| Сливи, череши, касис       | Изчистени и измити  | 8-12                                | 5-7  |

| <i>Млечни продукти Тестени изделия</i> |                               | <i>Подготовка</i>   | <i>Време на съхранение (месеци)</i> | <i>Условия на съхранение</i>   |                |
|--|-------------------------------|---|-------------------------------------|--|----------------|
| Пакетирано (хомогизирано) мляко        |                               | В оригиналната опаковка                                     | 2-3                                 | Чисто мляко – в оригиналната опаковка  |                |
| Сирене – без бяло сирене               |                               | На парчета  | 6-8                                 | Може да се остави в оригиналната опаковка, ако ще се съхранява за кратък период от време За по-дълго съхранение трябва да се постави в пластмасова курия |                |
| Масло, маргарин                        |                               | В оригиналната опаковка                                     | 6                                   |  |                |
| * Яйца                                 | Белтък                        |   | 10-12                               | 30 гр. от него са равни на жълтъка.  | В затворен съд |
|  | Яйчена смес (белтък - жълтък) | Добавя се сол или захар, за да се предотврати сгъстяването. | 10                                  | 50 гр. от него са равни на жълтъка.  |                |
|  | Жълтък                        | Добавя се сол или захар, за да се предотврати сгъстяването. | 8-10                                | 20 гр. от него са равни на жълтъка.  |                |

\* Не трябва да се съхранява с обвивката. Белтъкът и жълтъкът на яйцето трябва да се замразяват отделно или добре разбити.

|                 | <i>Време на съхранение (месеци)</i> | <i>Размразяване на стайна температура (часове)</i> | <i>Размразяване във фурна(мин.)</i> |
|-----------------|-------------------------------------|--|-------------------------------------|
| Хляб            | 4-6                                 | 2-3  | 4-5 (220-225 °C)                    |
| Бисквити        | 3-6                                 | 1-1,5  | 5-8 (190-200 °C)                    |
| Тестени изделия | 1-3                                 | 2-3  | 5-10 (200-225 °C)                   |
| Пай             | 1-1,5                               | 3-4  | 5-8 (190-200 °C)                    |
| Тестени кори    | 2-3                                 | 1-1,5  | 5-8 (190-200 °C)                    |
| Пица            | 2-3                                 | 2-4  | 15-20 (200 °C)                      |

Вкусът на някои подправки, използвани в готвени ястия (анасон, базилика, кресон, оцет, разнообразни подправки, джинджифил, чесън, лук, горчица, мащерка, риган, черен пипер и др) се променя, когато се съхраняват за дълъг период от време. Следователно, замразени храни трябва да се добави малко количество подправки или желана подправка трябва да се добави след като храната е била размразена.

Периодът на съхранение на храната е в зависимост от използваното масло. Подходящи масла са маргарин, телешки мазнини, зехтин и масло, а неподходящи масла са фъстъчено масло и свинска мас.

Храна в течна форма трябва да бъде замразена в пластмасови чаши, а други храни трябва да бъдат замразени в пластмасови фолия или торби.

- Уверете се, че сте изключили щепсела от контакта, преди да започне почистването.

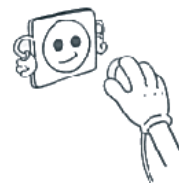

- Моля, не почиствайте хладилника, като наливате вода в него.



- Може да избършете вътрешната и външната част на устройството с помощта на топла, сапунена вода, с мека кърпа или гъба.



- Моля, премахнете частите една по една и ги почистете със сапунена вода. Не мийте в миялна машина.



- Не ги измивайте със запалими, лесно запалими или агресивни материали като разрестител, бензин или киселина за почистване.

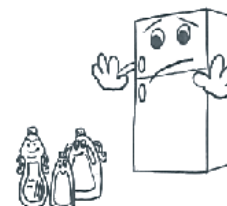

- Трябва да почиствате кондензатора (на гърба на уреда) с тази метла, един път в годината, за да се осигури спестяване на енергия и повишаване на ефективността



**Уверете се, че щепсела е изваден от контактът.**

### Размразяване на хладилното отделение

- Размразяването става напълно автоматично в хладилното отделение по време на работа; размразената вода, се събира тавата за изпаряване и се изпарява автоматично.
- Тавата за изпаряване и отвора за оттичане на водата (на гърба на хладилника ) трябва да се почистват периодично за да се предотврати събирането на водата на дъното на хладилника, вместо да се одтича.

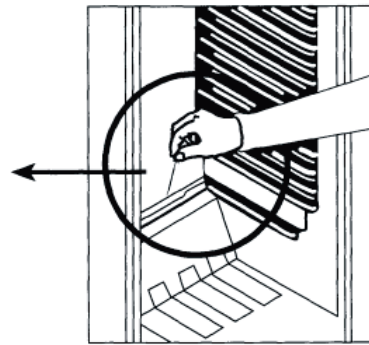
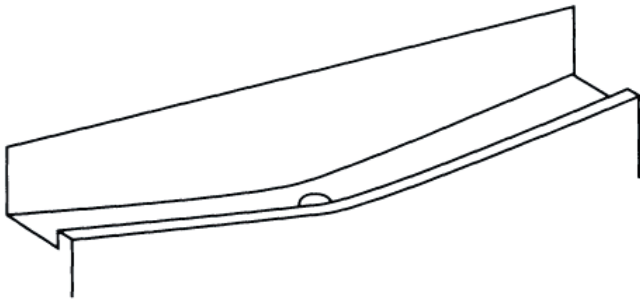

### Размразяване на фризера

- Замръзването, което обхваща рафтовете на фризерното отделение, трябва да бъде отстранявано периодично
- **За тази операция не използвайте остри предмети.** Те биха могли да повредят хладилната система и да причинят непоправими щети на уреда. Използвайте включения в доставката пластмасов инструмент.
- Когато има повече от 5 mm скреж по рафтовете размразяването трябва да се направи.
- Преди размразяването, поставете замразената храна на хладно място, след като я опаковате в хартия, за да се запази постоянна температура за дълго време.
- За да се ускори процеса на размразяване поставете един или повече съдове с топла вода във фризерното отделение.

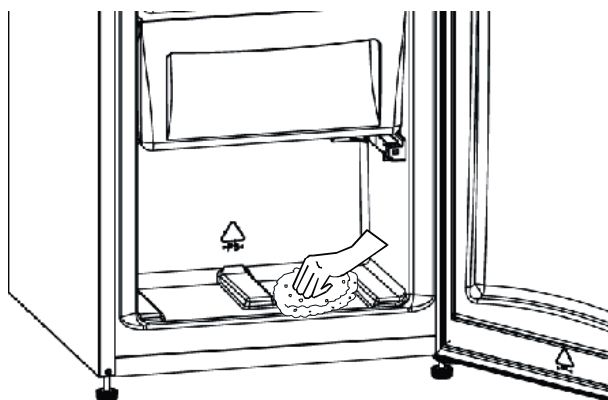

- Подсушете вътрешността на отделението с гъба или чиста кърпа.
- След като устройството е било размразено, поставете храната в фризера не забравяйте да я консумирате в кратък период от време.

## Смяна на крушката

### Смяна на крушката на хладилника (ако хладилника се осветява от лампа)

1. Изключете устройството от захранването,
2. Отстранете винта от всяка страна на капака на хладилника лампата (А).
3. Подменете електрическата крушка (В) с нова (не по-мощна от 15 W)
4. Поставете капака на мястото му и включете устройството.

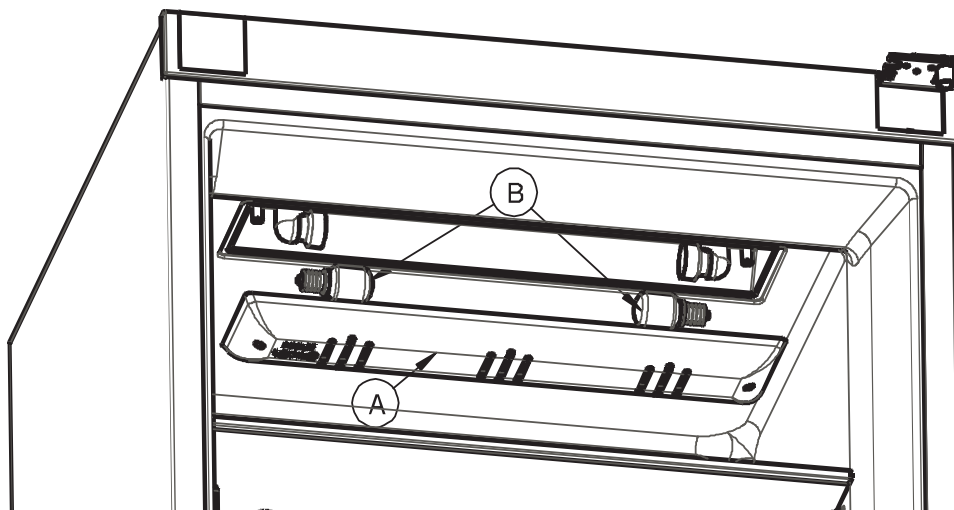

### Смяна на светодиода ако хладилника се осветява от светодиод

Моля обадете се на сервизен техник.

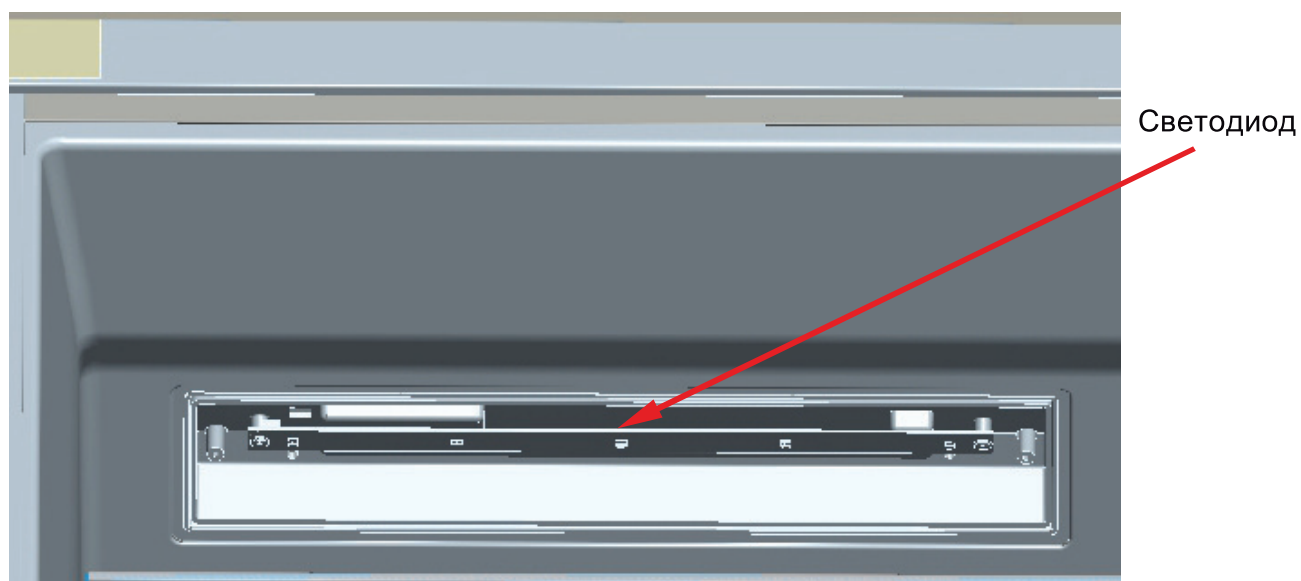

- Оригиналната опаковка и пяна могат да се съхраняват за повторно транспортиране (по желание).
- При транспортиране уреда трябва да бъде добре укрепен и да се спазват упътванията на опаковката.
- Премахнете подвижните части (рафтове, аксесоари, отделение за плодове и зеленчуци)  
Или ги фиксирайте в хладилника срещу шокове, като използвате залепващи ленти, по време на повторното позициониране и транспорт.
- Носете хладилника в изправено положение.



**Препозициониране на вратата (за някои модели)**

Можете да препозиционирате вратите на вашия хладилник. Свържете се с най-близкия сервиз.

Ако вашият хладилник не работи правилно може да има незначителен проблем затова проверете следното, преди да се обадите на електротехник, за да спестите време и пари.

**Какво да правя, ако уредът не работи;**

**Проверете дали;**

- Няма електрическо захранване,
- Главният предпазител в дома ви е изключил,
- Контактът не е подходящ. За да проверите това, включете друг уред, който знаете, че работи в същият контакт.

**Какво да правя, ако уредът работи слабо**

**Проверете дали**

- Не сте претоварили уреда,
- Термостатът е на позиция “1” (ако е така, изберете подходяща стойност)
- Вратата се затваря плътно ,
- В кондензатора няма прах ,
- Има достатъчно разстояние между гърба на уреда и стената.

**Ако има шум;**

Охлаждащият газ, който циркулира в хладилната система може да направи лек шум (бълбукащ звук), дори когато компресорът не работи. Не се притеснявайте, това е нормален шум. Ако шумът е различен, проверете дали;

- Уредът е правилно нивелиран
- Гърбът на уреда не се докосва в нищо.
- Уплътнителния материал на уреда вибрира.

**Ако в долната част на хладилника има вода,****Проверете дали;**

- Дренажния отвор за размразената вода не е запушен (използвайте щеката за почистване на отвора за източване)

**ВАЖНИ БЕЛЕЖКИ:**

- Ако няма да използвате хладилника дълго време (например през летните празници) и изключете го. Почистете хладилника си съгласно част 4 и оставете вратата отворена за предотвратяване на влага и мирис
- Ако проблемът не бъде отстранен, след като сте следвали всички инструкции по-горе, моля консултирайте се с най-близкия оторизиран сервиз.
- Уредът който сте купили, е предназначен за използване удома, и може да се използва само у дома и за посочените цели. Не е подходящ за търговско или общо ползване. Ако потребителят използва уреда по начин, който не отговаря на тези изисквания, ние подчертаваме, че производителят и дилърът не носи отговорност за ремонт и повреда в рамките на гаранционния период.
- Живота на вашия уред заявен и обявен в Министерството на промишлеността е 10 години (периодът за задържане на части, които са необходими за правилното функциониране на уреда).

**Декларация за съответствие**

- Тропическият клас е дефиниран за температура на околната среда между 16°C и 43°C съгласно TS EN ISO 15502 стандарта.
- Уредът е и зработен съгласно EN15502, IEC60335-1 / IEC60335-2-24, 2004/108/ EC стандартите.

## **Съвети за пестене на електроенергия**

- 1– Инсталирайте уреда в проветрена стая, но не на пряка слънчева светлина и не близо до източник на топлина (радиатор, готварска печка .. и т.н.) В противен случай използвайте изолационна пластина.
- 2– Оставете топлата храна и напитки, за да се охладят извън уреда.
- 3– При размразяване на замразени храни, поставете ги в хладилното отделение. Ниската температура на замразените храни ще ви помогне да охладите хладилника, по време на размразяването. Това води до пестене на електроенергия.
- 4– При поставяне на напитки и желета, те трябва да бъдат покрити. В противен случай влажността в уреда се увеличава. Това води до увеличаване на времето на работа.
- 5– При поставяне на храни и напитки, отворете вратата на уреда, за по-кратко ако е възможно.
- 6– Дръжте затворени капците на всяко различно температурно отделение в уреда
- 7– Уплътненията трябва да бъдат чисти и еластични. Заменете уплътненията, ако са износени.

## **ЧАСТ 7** ЧАСТИ НА УРЕДА И ОТДЕЛЕНИЯТА

- 1) Копче на термостата
- 2) Лампа / Светодиодна лампа
- 3) Стъклени рафтове
- 4) Капак на отделението за предни плодове и зеленчуци
- 5) Отделения за пресни плодове и зеленчуци
- 6) Кошници на фризера
- 7) Регулируеми крачета
- 8) Форма за лед
- 9) Рафт за бутилки
- 10) Рафтове на вратата
- 11) Отделение за яйца
- 12) Превключвател на лампата
- 13) Отделение за вино

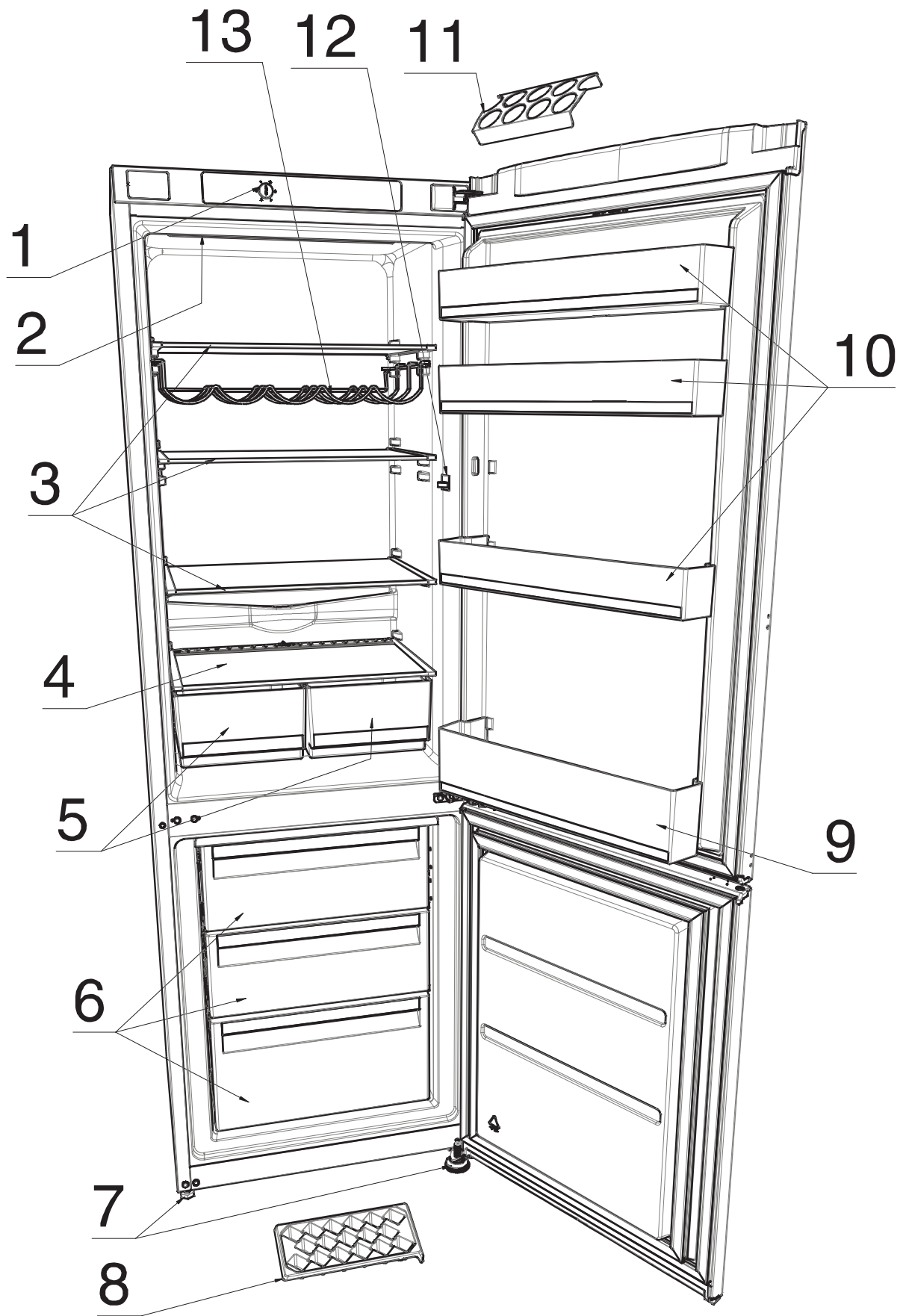

Тази фигура е изготвена за информационни цели за части и принадлежности на уреда. Частите могат да варират в зависимост от модела на уреда.



**LEKS GROUP****BG**

София: 02/963 33 20, 963 33 80, бул. Арсеналски 105, Пловдив: тел.: 032/633 778, ул. Цар Асен 30,  
Варна: тел.: 052/504 634, бул. Вл. Варненчик 277, Бургас: тел.: 056/841 475, ул. Фердинандова 77  
Русе: тел.: 082/872 717, ул. Борисова 84, Плевен: тел.: 064/833 172, ул. Данаил Попов 4,  
Велико Търново: тел.: 062/603 883, бул. България 26, Благоевград: тел.: 073/832 782, к-с Парангалица,  
Видин: тел.: 094/600 209, ул. Цар Александър II, к-с Съединение, бл. 12

**SKOLEKS****MK**

Скопије: 02/ 322 75 80, ул. Народен Фронт Б-2, Кавадарци: 043/ 412 551, ул. Шишка Б.Б,  
Битола: 047/ 242 885, ул. Прилепска 56, Тетово: 044/ 337 919, ул. Илинденска Б.Б  
Струмица : 034 / 320 551, ул. Климент Охридски бр.272

**BEOLEKS****SRB**

Novi Beograd: 011/ 31 33 598; 011/ 31 33 597; 011/ 31 33 264; 011/ 31 33 826  
Bul. Arsenija černojevića 66