

# ritter



**AES 64 NS / NR**

**МК**

**Скопије:** 02/ 322 75 80, ул. Народен Фронт Б-2, **Кавадарци:** 043/ 412 551, ул. Шишка Б.Б,  
**Битола:** 047/ 242 885, ул. Прилепска 56, **Тетово:** 044/ 337 919, ул. Илинденска Б.Б

**МК** УПАТСТВО ЗА УПОТРЕБА

Почитувани Клиенти  
Ви благодариме што го одбравте нашиот производ, И се надеваме дека ќе одговара на вашите потреби. Внимателно следете ги препораките кои што се дадени во упатството за работа за вашиот апарат да биде ефикасен. Не се двоумете да не побарате, ние сме веднаш до вас да ви помогнеме, И да ви дадеме корисни информации за сите производи на брендот **ritter**.

Симболот  обележан на уредот, или обележан на неговата документација, покажува дека тој уред не смее да се третира како домашен отпад. Наместо тоа тој уред треба да се предаде во најблискиот пункт за рециклирање на електрички и електронски уреди. Уништувањето треба да се изврши во согласност со локалните закони и во согласност со стандардите за животната средина.

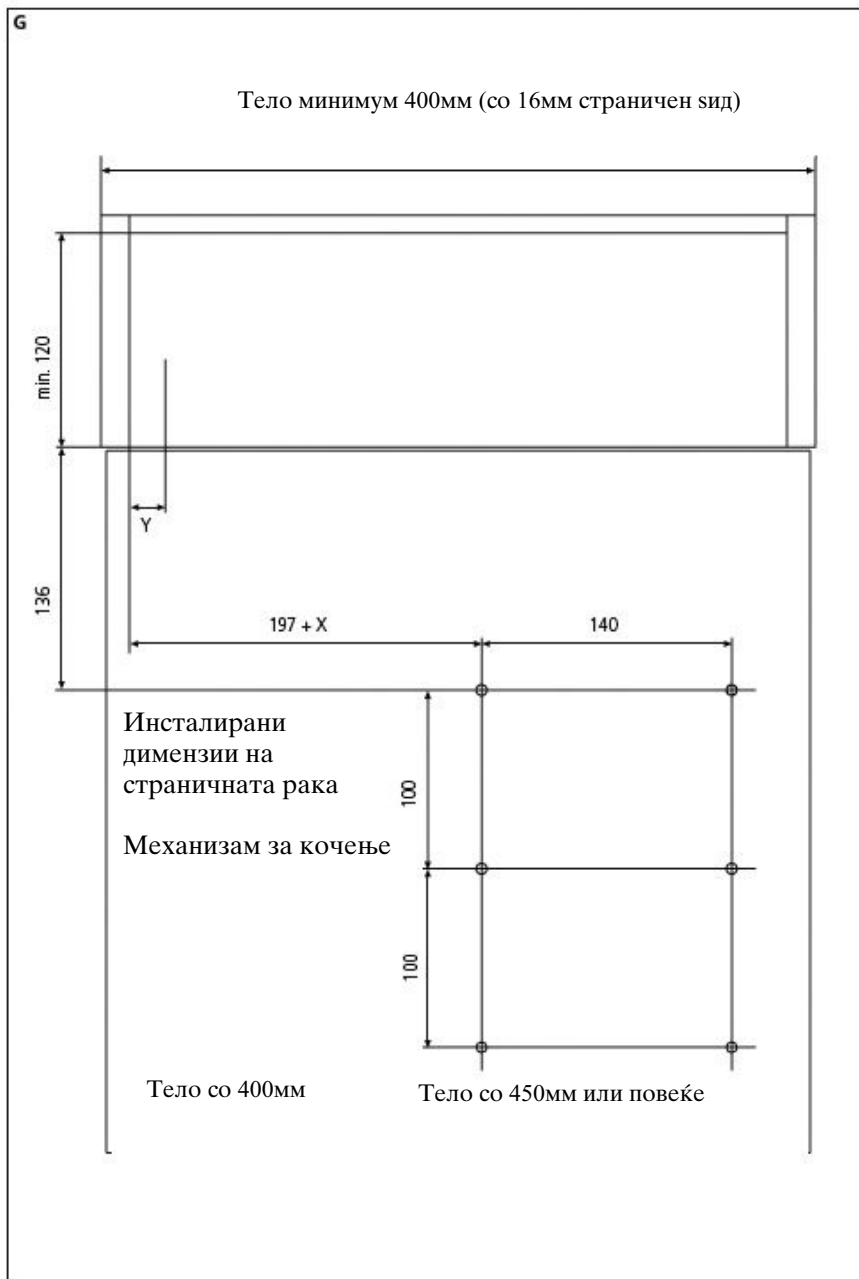

## УПОТРЕБА

Погледнете ги цртежите кои покажуваат како да се користи машината. Ве молиме прочитајте ги инструкциите внимателно пред да почнете да ја користите машината.

### Важни безбедносни инструкции

- \*Приклучете ја машината на 230 В.
- \*Секогаш исклучувајте го кабелот во случај на повреда или кога ја чистите машината.
- \*Не ја потопувајте ја машината во вода. Доколку падне во вода, прво исклучете го кабелот, а потоа извадете ја.
- \*Не ја користете машината со влажни раце. Или додека стоите на мокар под. Не ја користете на отворено.
- \*Машината не се користи за комерцијална корист.
- \*Никогашне дозволувајте деца да си играат со машината. Децата не ја препознаваат опасноста која може да ја предизвика машината.
- \*Секогашпо употреба машината вратете ја во фиоката.
- \*Не ја оставајте отворена кога не ја употребувате.
- \*Користете ја машината откако ќе биде правилно инсталирана.
- \*Машината секогаш треба да се инсталира од квалификувано лице.
- \*Не ја користете без послужавникот или држачот за храна.
- \*Не сечете замрзната храна и коски.
- \*Извлечете го кабелот пред да ја чистите машината.
- \*Во случај на повреда на машината веднаш исклучете ја од струја.
- \*Доколку се оштети кабелот, тој мора да биде заменет од производителот.
- \*Користете само дадени дополнителни делови.
- \*Никаква одговорност не се превзема доколку машината не се користи правилно, или се користи за други потреби.

### ПРЕД ПРВАТА УПОТРЕБА

Машината мора да биде правилно инсталирана пред првата употреба. (види инструкции за инсталирање) Исклучете ја машината пред да ја користите (види чистење на машината)

### ПОДГОТОВКА ЗА СЕЦКАЊЕ

#### Важни безбедносни инструкции

- \*За да избегнете повреда, не го допирајте циркуларното сечиво!
  - \*Полека враќајте ја машината во фиоката.
  - \*Кога ја ослободувате машината, бутнете ја напред во фиоката за да не може да се мрдне.
1. Фатете ја рачката на фиоката и силно повлечете ја нодолу. Не дозволувајте вратичката од фиоката да падне. Кочницата може да биде адаптирана (види совети).
  2. Притиснете го копчето за сигурност на лево и дозволете и на машината да дојде до својата работна позиција.
  3. Подигнете ја машината со помошна тацната. Држачот за сецкана храна автоматски се мести во работна позиција.
  4. Наместете го заштитникот за прсти на послужавникот и лизнете го напред.
  5. Доколку е потребно лизнете го послужавникот кон заштитникот за прсти.

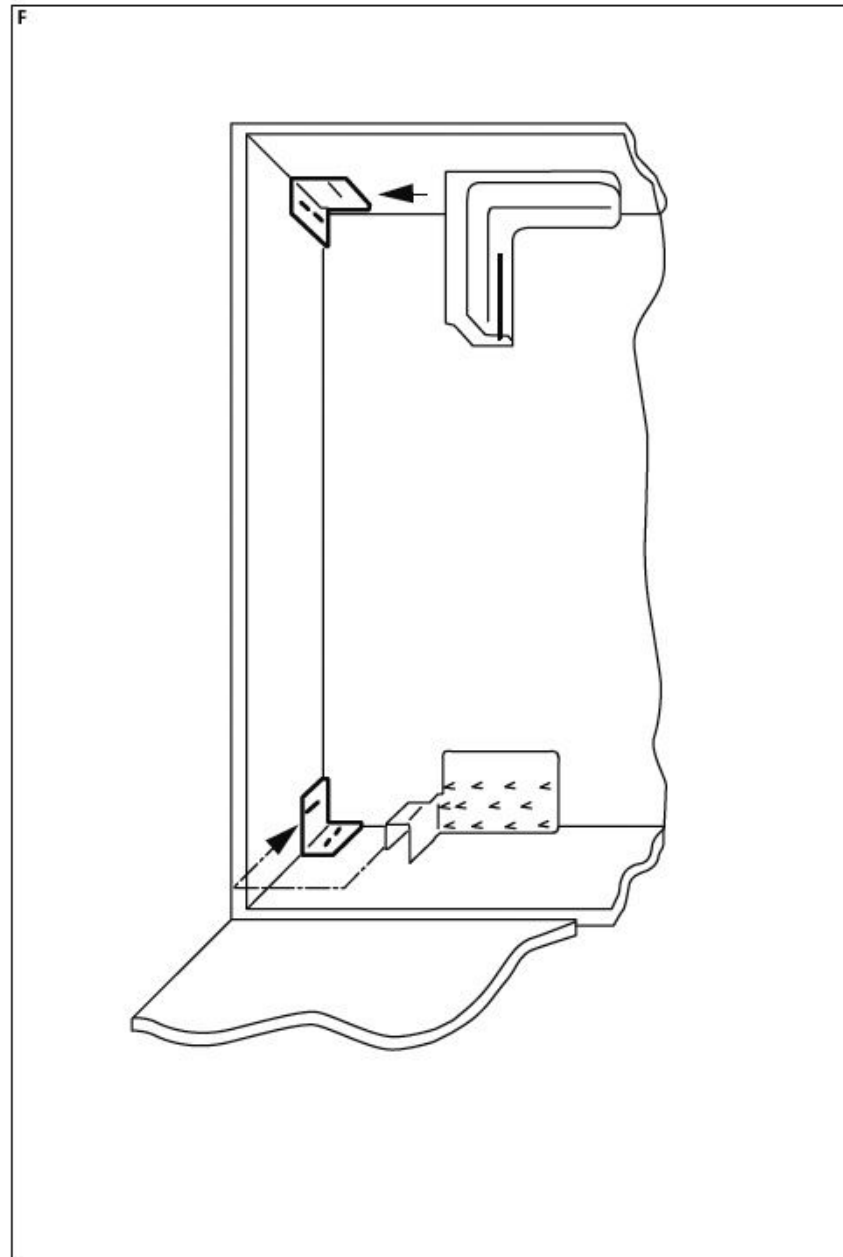

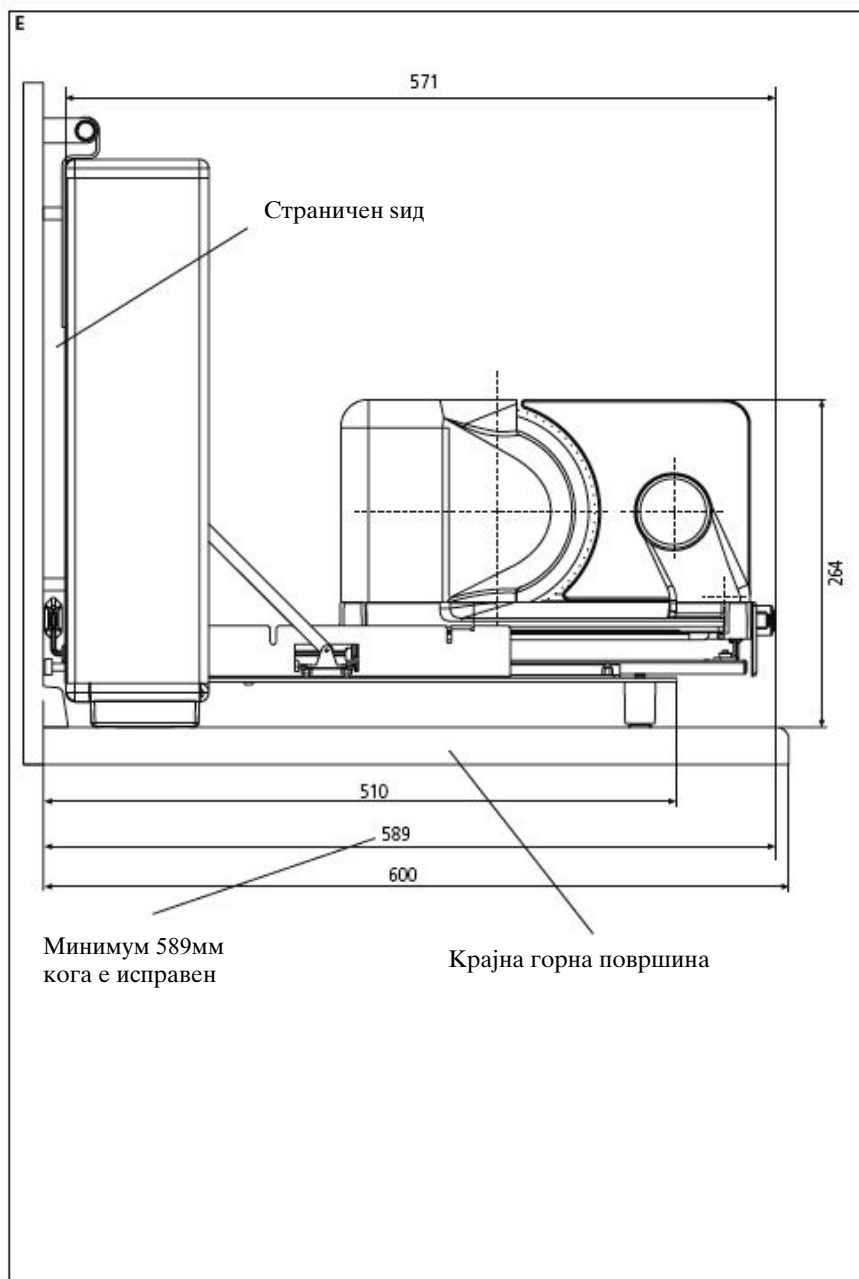

## СЕЦКАЊЕ

### Важни безбедносни инструкции

- \*За да избегнете повреди, никогашне го допирајте сечивото додека машината работи.
  - \*Секогашкористете го заштитникот за прсти. Користете го и за исецканата храна.
  - \*Користете ја машината само за домашна храна, И никогашза други потреби. Не сецкајте замрзната храна, коски, или запакувана храна и месо.
  - \*Не дозволувајте машината да работи подолго од 5 минути.
  - \*Сечивото продолжува да се врти и откако машината ќе биде исклучена.
  - \*За сигурност, наместете ја на 0 позиција и после употребата.
- 6.Машината може да биде уклучена/исклучена во два оперативни модула.
- \*Краткотрајна операција стиснете и држете во позиција II.
  - \*Крај на краткотрајната операција пуштете го копчето и чекајте сечивото да запре.
  - \*Трајна операција(максимум 5 минути) притиснете го копчето во позиција I.
  - \*Крај на трајната операција притиснете го копчето во позиција II И чекајте сечивото да запре.
- 7.Доколку е потребно тацната за храна може да се тргне.
- 8.Тенкоста на сецкањето може да се прилагодува од 0 до 14 мм кога ќе го вклучите копчето за тенкост. Скалата не е дадена во милиметри. Поради безбедност, позицијата 0 го покрива сечивото.
- 9.Ставете ја храна за сецкање на тацната. Вклучете ја машината и полека доближете ја храната кон сечивото, нежно буткајќи. Секогашвратете на 0 позиција.
- 10.Заштитете ги вашите раце, користејќи го послужавникот и држачот за храна.

### ПОСЛЕ СЕЦКАЊЕТО

- Извадете ги заштитникот за прсти и држачот за храна. Послужавникот останува на машината. Ставете ја тенкоста на 0 позиција.
- 11.Цврсто фатете ја машината за тацната и притиснете го копчето за сигурност. Вратете ја машината во фиоката.

### ЧИСТЕЊЕ НА МАШИНАТА

#### Важни безбедносни инструкции

- \*Пред да ја чистите машината исклучете ја. Наместете ја на 0 позиција.
  - \*Не ја потопувајте машината во вода.
  - \*Внимание сечивото е многу оштро.
- Машината мора да биде чистена повремено. Остатоците од храна може да направат повреди.
- 12.Извадете го послужавникот за храна влечејќи ја наназад,чистете ги деловите во топла вода. Не користете абразивни средства, сунгери со рапава површина и тврди четки. (видете ги упатствата кои се наоѓаат на машината)
- 13.Извадете го сечивото со помошна паричка.
- 14.Повлечете го сечивото и извадете го. Измијте го на рака во топла вода, не во машина за миене на садови. Користете меки и суви крпи.

## СОВЕТИ

Закочете ја машината пред да ја извадите од фиоката.

15. Доколку машината се ниша, не е добро закочена. Силата на заклучување може да се контролира со помошна завртувачот. Таа може да се регулира со помошна завртувачот.

## ОТПАД

Извадете го кабелот пред да ја фрлите машината. Фрлете ја во специјална рециклирачка канта.

## СПЕЦИЈАЛНИ ДОДАТНИ ДЕЛОВИ

Мазно циркуларно сечиво(број за порачка 508.208) е погоден за сечкање на месо, колбаси и шунка.

Шините се достапни во специјалните делови. Консултирајте се со нашиот сервис.

## ИНСТАЛИРАЊЕ

Погледнете ги цртежите кои покажуваат цртежи за инсталирање и димензии.

### Важни безбедносни инструкции

\*Машината мора секогашда биде инсталирана од квалификувано лице. Ritterwerk не сноси последици од неправилно монтирање.

\*Кабелот мора биде исклучен за време на монтажата.

## AES 64 NR ИНСТАЛИРАЊЕ

Постојат два начина

-Сидно монтирање

-Шинско монтирање

## МЕРКИ НА ИНСТАЛИРАЊЕ

Димензии на инсталирање се дадени во милиметри.

Минимална должина на шини(почеток на шина).....489

Максимална должина на шини(почеток на шина).....569

Должина за на сид.....458

Со.....418

Длабочина.....162

Длабочина кога е исправена.....589

## СИДНО МОНТИРАЊЕ

Обележете ги дупките за бушење. Осигурајте се дека има 217мм помеѓу двете дупки.

Одберете ги сидните утикачи (4-мм или 5-мм цилиндрична глава на штрафовите) И избушете дупки.

Ставете ги сидните утикачи.

Стиснете ја фиоката до сидот со помошна четирите завртки.

Приклучете ја струјата.

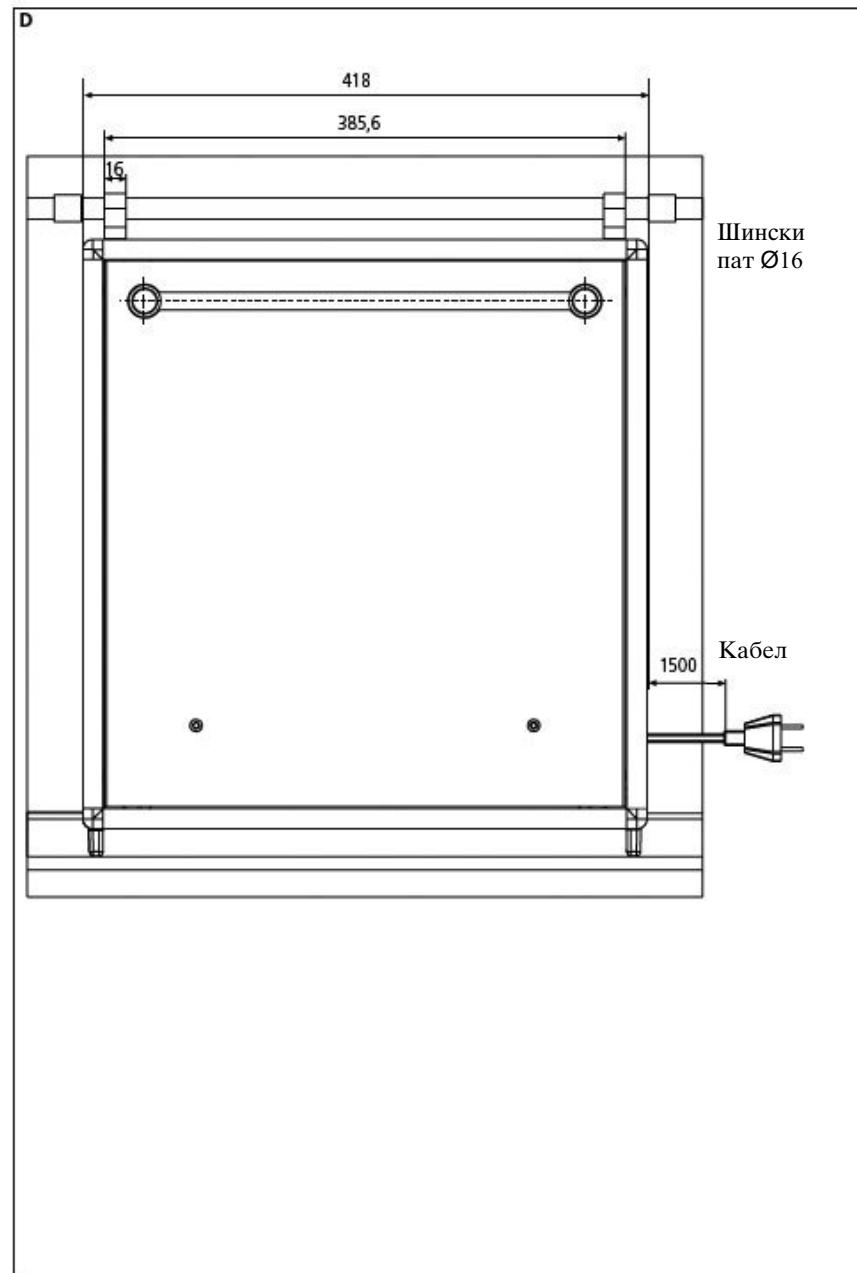

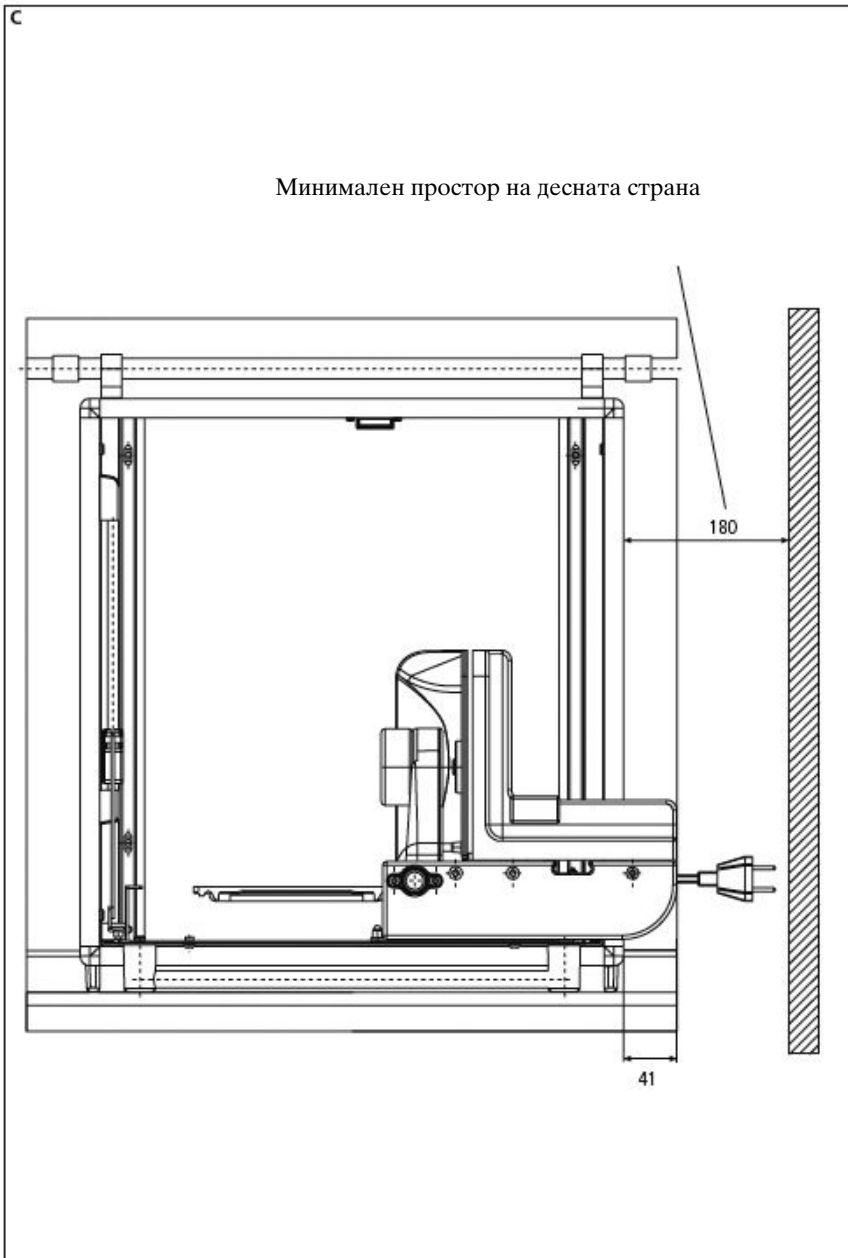

### ШИНСКО МОНТИРАЊЕ

Прилагодливите шини се достапни за шинско монтирање. Ве молиме консултирајте се со нашиот сервис.

Откако шините ќе бидат поставени по должина помеѓу 481мм И 561мм над работната површина. Шините мора да се позиционирани така да има простор најмалку 180мм помеѓу десната страна на фиоката и секоја друга вертикална површина.

Закачете ги шините како што е покажано.

Внимателно подигнете ја фиоката без да ги поместите шините.

Вклучете ја во струја.

### AES 64 NS ИНСТАЛИРАЊЕ

За инсталирање на елемент или на врата на извлекување.

#### МЕРКИ НА ИНСТАЛИРАЊЕ

Димензии на инсталирање се дадени во милиметри.

Длабочина.....120мм

Со.....368мм

Висина.....372мм

Димензии на опремата во милиметри

Длабочина на работната конфигурација.....355мм

Кога ќе се повлече .....342мм

Во работна конфигурација.....372мм

Висина.....225мм

Должина на лента.....приближно 95мм

Тежина.....приближно 4.5 кг

### ИНСТАЛИРАЊЕ НА ТАБЛА

Поставете ја страиничната рака со кочницата на левата страна од отворачката врата.(не е вклучен страничниот механизам).

Закачете го бракетот за заштитникот за прсти и дрзачот за храна подоле или погоре на левиот крај од магацинот, како што е показано на слика (Ф). Опишаното 4-и аеаиаод, 13-и пиаеи одоаоиае ни пиаеиаод аеааа аа иапоааао иа абаеаоито (одоаоиаеод иа на аеео+аие).

Иаеаеаод ае оапоа пичедее ча чаододоааеа иа адоаод аеи ои а пиаеаи иа пееаод (Г), аеааод пеооди аеаа поа иааааеаеа иеиаеи дапои/аиеа еаеи ои а идеаеаи иа аеаодито.На идоаод+оаа аа еидеподеа одоаоиае ни пиаеиае аеаае (иа на аеео+аие) ча еиндоаедеаеа иа иаеиаод.

Наеаедеод/оа ае еаидеод аа иаиааааао ни ааааеааод иа адоаод. Чапиаод аеаа иаиаеио иа адоаод /а одоодеа ааааеааод. Иа а поааи аа на аои+е идоаоиаи, одео аиаеи а пичедееод ча одоаоиае аа на аи оаиодито.

Чадоаиаод ае одоаоиаеод ча аапиаод поаиа иа иаеиаод е чаододоаод ае на аиааеа иаидиаеод аоиее иа на еечиао.

Идеа+оа /а /а иаеиаод ( аеае ОИОДААА), е ечааааод ае епаоеаеод иад+еаа.

Ноаааод ае одоаоиаеод иа еаааод поаиа иа иаеиаод е чадоаиаод ае. Идееод+оа аи аеааио еааае.

